

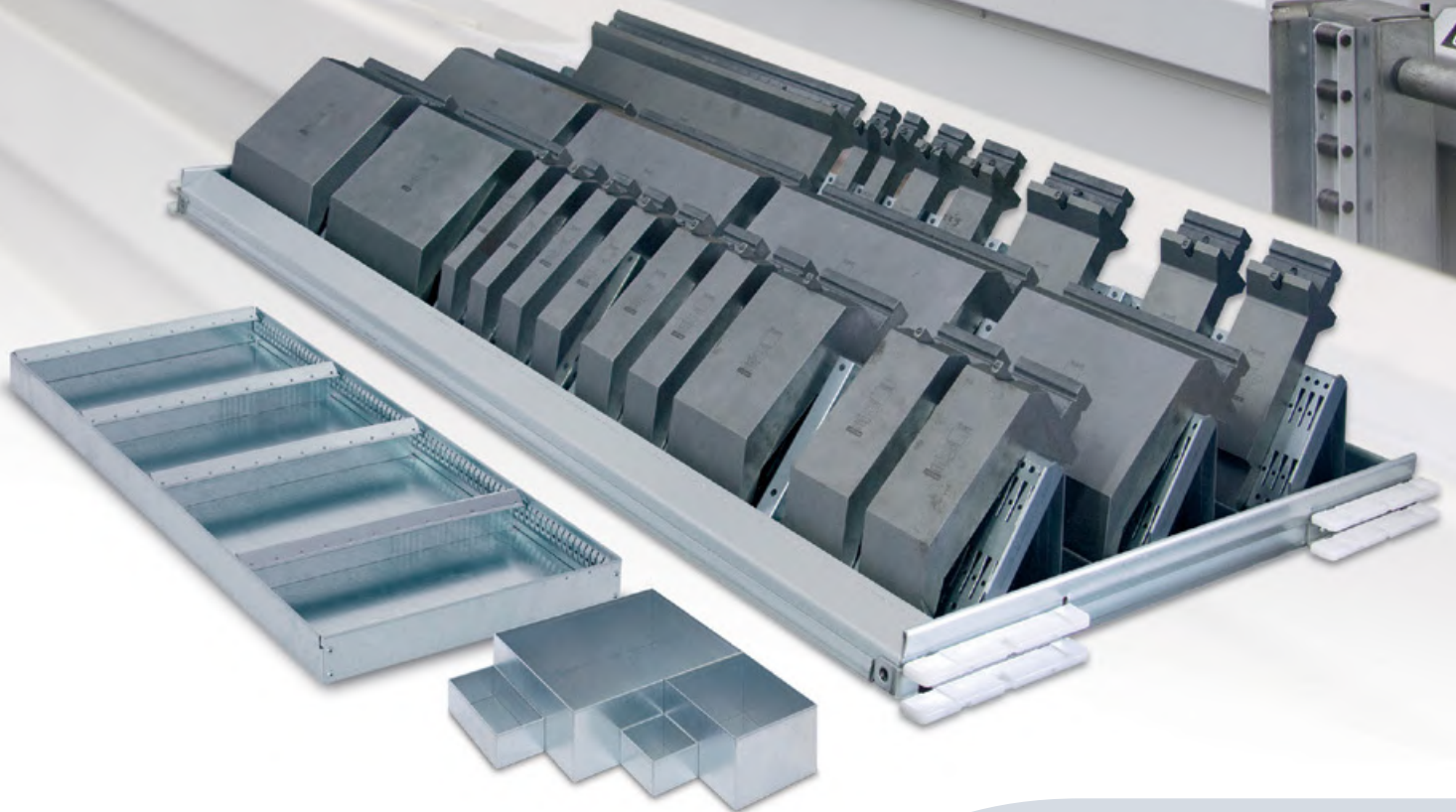

apfel

Lagerlösungen
by apfel
LTL 1860

LTL Lagerturmlösungen





Ihre Ansprechpartner für LTL Lagerturmlösungen



Dirk Böcker



Betriebsleiter, Vertrieb

Tel. +49 (0) 62 21 / 87 61 - 15
Mobil +49 (0) 1 73 / 67 68 268
d.boecker@apfel-gmbh.de



Volkan Cetinkaya



Gebietsverkaufsleiter

Tel. +49 (0) 62 21 / 87 61 - 38
Mobil +49 (0) 1 73 / 67 68 276
v.cetinkaya@apfel-gmbh.de



Michael van Eecke



Vertriebsinnendienst

Tel. +49 (0) 62 21 / 87 61 - 12
Mobil +49 (0) 1 73 / 67 68 263
m.vaneecke@apfel-gmbh.de



Louisa Dröschner



Angebotserstellung

Tel. +49 (0) 62 21 / 87 61 - 37
Mobil +49 (0) 1 73 / 67 68 275
l.droeschner@apfel-gmbh.de



Pinar Cetinkaya



Angebotserstellung

Tel. +49 (0) 62 21 / 87 61 - 57
Fax +49 (0) 62 21 / 87 61 - 55
p.cetinkaya@apfel-gmbh.de



Lagerturm Lösungen
by Apfel



Inhaltsverzeichnis

LTL Lagerturm Lösungen

Lagertürme Technik und Ausstattung	4 - 9
Montage und Software-Integration.....	10 - 11
Abklappbarer Tablarauszug und Tablarwagen	12 - 13
LTL 1260	14 - 15
LTL 1280	16 - 17
LTL 2460	18 - 19
LTL 2480	20 - 21
Optionales Zubehör und erweiterte Funktionen	22 - 23

Einrichtungskomponenten für Liftsysteme

Übersicht	24 - 25
Zerspannungswerkzeughalter WKT, WWR, WDR und Zubehör	26 - 29
Abkantwerkzeughalter und Zubehör	30 - 31
Stanzwerkzeughalter und Zubehör	32 - 33
LKV und LKA Metall-Lagerkästen	34 - 37
SWV Schlitzrasterwannen	38 - 41
Gesteckte Schlitzrasterrahmen	42 - 45
Geschraubte Trennwandsysteme	46 - 47
KEK Kunststoffbehälter im Euronorm-Format	48

LTK Lagerturm Lösungen in kundenspezifischer Ausführung.....



LTL Lagerurlösungen sparen Zeit, Raum und Geld

Apfel Lagertürme bieten dank der kompletten Ausschöpfung der zur Verfügung stehenden Raumhöhen sowie der Lagerung in 25-Millimeter-Abständen größtmögliche Kapazitäten auf minimaler Stellfläche.

Bringen Sie durch die hochmoderne Technologie Unmengen von Lagergütern auf geringer Stellbreite unter und nutzen Sie Ihre Betriebsräume effizient.

Die Lagerung im vollautomatisierten Hochregallager bietet zahlreiche Vorteile, die die tägliche Arbeit im Betrieb in vielerlei Hinsicht erleichtern, unnötige Wege vermindern und so die Investition schon in kurzer Zeit amortisieren.

Vermindern Sie Ihren Personalaufwand und reduzieren Sie sinnlose Nebenzeiten, die Ihre Mitarbeiter durch Suchen oder aufwändiges Umräumen verursachen. Durch das „Ware zur Person“-Prinzip müssen die Artikel nicht länger herbeigeschafft werden, sondern werden auf Knopfdruck automatisch zugeführt.

Auch sicherheitstechnisch scheut der Lagerturm keinen Vergleich zu allen anderen konventionellen Lagermethoden – Betriebsunfälle werden praktisch ausgeschlossen, da das Hantieren mit Leitern oder Staplern entfällt und von Regalen herunterfallende Teile der Vergangenheit angehören. Durch das ergonomische Arbeiten schonen Sie außerdem die Gesundheit Ihrer Mitarbeiter.



Lagerurlösungen
by Apfel



Vorteil: Zeitersparnis

Der gewünschte Artikel wird automatisch zum Bediener gebracht, was unproduktive Lauf- und Suchzeiten spart.



Vorteil: Raumausnutzung

Durch die annähernd stufenlose Lagerung von Tablarern in Abständen von nur 25 Millimetern werden bis zu 85 Prozent Stellfläche gespart.

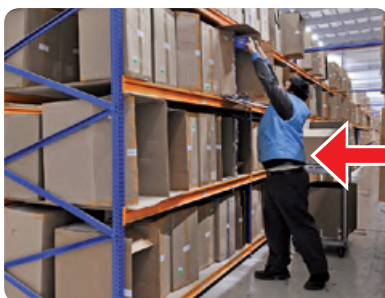

Vorteil: Ergonomie

Der Bediener muss nicht länger klettern, sich bücken und strecken, um das Lagergut zu erreichen, denn der Lagerturm arbeitet nach dem „Ware zur Person“-Prinzip: Angeforderte Teile werden automatisch zu der ergonomisch gestalteten Bedienöffnung geliefert. Die Tablare können auf eine individuelle Arbeitshöhe gebracht werden.



Kontaktieren Sie uns per Telefon, Fax oder Mail.
Für Ihre Anfrage oder Bestellung können Sie uns auch gerne ein Foto per Smartphone zusenden.



Vorteil: Sicherheit

Der Lagerturm ermöglicht nicht nur einen kontrollierten Zugriff auf einzelne Tablare, sondern ebenso eine genaue Rückverfolgung, welcher Bediener auf welches Tablar zugegriffen hat. Hubtüren schützen Bedienerpersonal und Lagergut, die Geräuschemissionen werden erheblich reduziert.



Vorteil: Flexibilität

Jedes Tablar kann gemäß Bedienvorgaben programmiert werden. Weitere Optionen: langsame Geschwindigkeiten für empfindliche Waren, Lagern oft benötigter Artikel nah an der „Goldenen Zone“, Zugriffsrechte für Tablare, Lagern von Tablaren mit unterschiedlichen Gewichtskapazitäten in einem einzigen Gerät und vieles mehr.



Vorteil: Modularität

Durch die modulare Bauweise kann die Gerätehöhe schnell und kostengünstig an veränderte Standort- oder Arbeitsbedingungen angepasst werden.



Lassen Sie sich alle Eckdaten wie Gewicht, Lagervolumen, Flächenbelegung etc. mit Hilfe unseres Configurators ermitteln. Wir stellen Ihnen Ihre individuelle Tablarbestückung mit optimierter Nutzung und maximaler Effizienz zusammen.



Das Lagerungsprinzip

Die modularen Lagerturm Lösungen LTL sind in sich geschlossene Systeme, bei denen Tablare an beiden Seiten der Geräte vertikal eingelagert sind.

In der Mitte befindet sich ein Extraktor, der die Tablare mit dem Lagergut auf Knopfdruck automatisch in die Bedienöffnung befördert.

Mithilfe von Sensoren wird die Höhe und das Gewicht jedes Tablars automatisch eingelesen, so dass den Produkten der ideale Lagerort zugewiesen wird und Überlasten sowohl auf den Tablaren wie im gesamten Lagerturm vermieden werden.

Diese intelligente Technologie ermöglicht es, Gegenstände mit unterschiedlichsten Höhen – von der kleinsten Schraube bis zum voluminösen Werkstück – effizient, sicher und platzsparend in einem Gerät zu lagern.

Für den maximalen Schutz von Mensch, Maschine und Material ist der Lagerturm mit verschiedenen Sicherheitssystemen ausgerüstet.



Automatische Hubtüren schützen Bediener, Lagergut und Maschine und verringern die Geräuschemissionen.

Bodenbelastbarkeit vor Bestellung prüfen!



Der Extraktor transportiert das Tablar mit einstellbarer Geschwindigkeit zur Entnahmeöffnung bzw. zum Lagerplatz.



Das Höhenmessgitter ermittelt bei jedem Verfahrensvorgang die aktuelle Füllhöhe des Lagerguts im Tablar.



Die integrierte Sicherheitslichtschranke schützt bei Bedienfehlern das Personal vor folgenschweren Arbeitsunfällen.



Kontaktieren Sie uns per Telefon, Fax oder Mail.
Für Ihre Anfrage oder Bestellung können Sie uns auch gerne ein Foto per Smartphone zusenden.

Standard-Tablarformate (kurzfristig lieferbar)

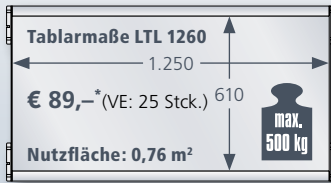

LTL 1260
Maschinenmaße: 1.580 b x 2.312 t
Grundfläche: 3,65 m²

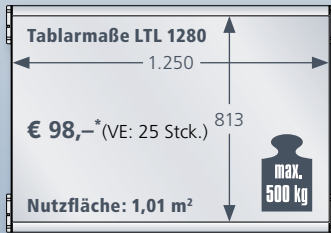

LTL 1280
Maschinenmaße: 1.580 b x 2.921 t
Grundfläche: 4,61 m²

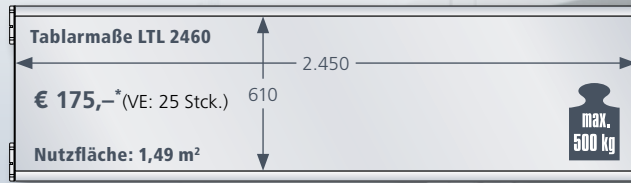

LTL 2460
Maschinenmaße: 2.780 b x 2.312 t
Grundfläche: 6,42 m²

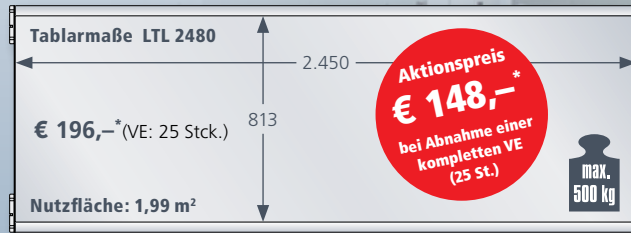

LTL 2480
Maschinenmaße: 2.780 b x 2.921 t
Grundfläche: 8,12 m²

* Tablarpreise gelten ausschließlich in Verbindung mit Apfel Geräten

Die Arbeitsposition des Tablars kann je nach Körpergröße des Bedieners individuell eingestellt werden.



Optional kann die Warenausgabe über zwei Tablare gleichzeitig auf verschiedenen Ebenen erfolgen.



Steuerung mit leicht bedienbarer Software, optional mit Schnittstelle zur Integration in ERP-Systeme



Lassen Sie sich alle Eckdaten wie Gewicht, Lagervolumen, Flächenbelegung etc. mit Hilfe unseres Konfigurators ermitteln. Wir stellen Ihnen Ihre individuelle Tablarbestückung mit optimierter Nutzung und maximaler Effizienz zusammen.

Rastermaße

Mindestabstand von Tablar zu Tablar

75 mm (inkl. 50 mm Füllhöhe, Beladung bis 500 kg, bis zu 26 Tablare pro Meter Gerätehöhe)

Rasterabstand 25 mm

Abstand der Auflageflächen
50 mm

unten aufliegendes Tablar

oben aufliegendes Tablar

Sicherheitsabstand 25 mm

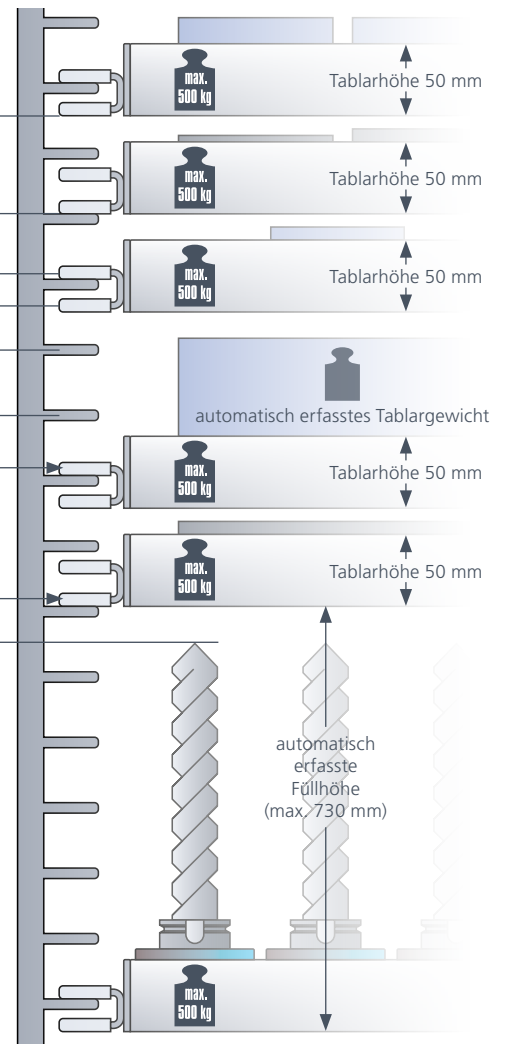

Lagerturnlösungen
by Apfel

LTL – die Lagerturmlösung mit kompletter Vollausrüstung

Alle LTL Lagerturmlösungen sind schon in der Basisausstattung mit zahlreichen technischen Features versehen, die bei anderen Herstellern nur optional erhältlich sind.

Sichtfenster an den Hubtüren sowie an beiden Seitenverkleidungen erlauben die Kontrolle der Verfahr- und Einlagerungsvorgänge.

Die rundum angebrachten Wartungsklappen unter der Dachabdeckung, die erhöhte Steuerschublade sowie eine zusätzliche Wartungsklappe an der Geräterückseite sorgen für den optimalen Zugang beim Aufbau, bei der Wartung oder im Störfall.

Die im Ergonomiepaket beinhaltete, reduzierte Grundausgabehöhe von 733 mm lässt eine individuelle Einstellung der Ausgabehöhe zu.

Wartungsklappen rundum

500 mm Blechblende

Kurze Lieferzeiten

Feldverstärkung zur Stabilisierung

RAL 9010

Aufbauhöhe bis 15 m ohne Wandbefestigung durch 2.000 mm Stützprofile

Max. **66t** Gesamtgewicht

Hubtüren mit Sichtfenster

500 kg Tragkraft pro Tablar

Ergonomische Grundausgabehöhe 733 statt 833 mm

Erhöhte Steuerschublade

In 500 mm Schritten von 2,5 bis 15 Meter Höhe lieferbar

Die Vorteile der Apfel LTL Lagerturmlösungen

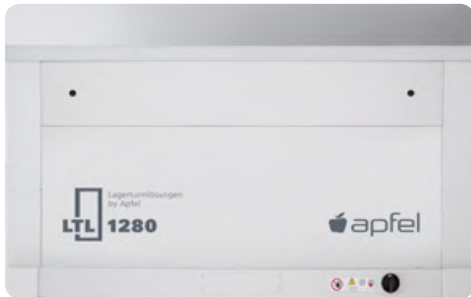

Rundum praktische Wartungsklappen unter der Dachabdeckung für den Zugang zur Front- und Rückseite sowie zu den beiden Seitenteilen



Vorbereitet für alle Montagepositionen des Steuerdisplays: in der Bedienkonsole außen links oder rechts sowie zentral integriert

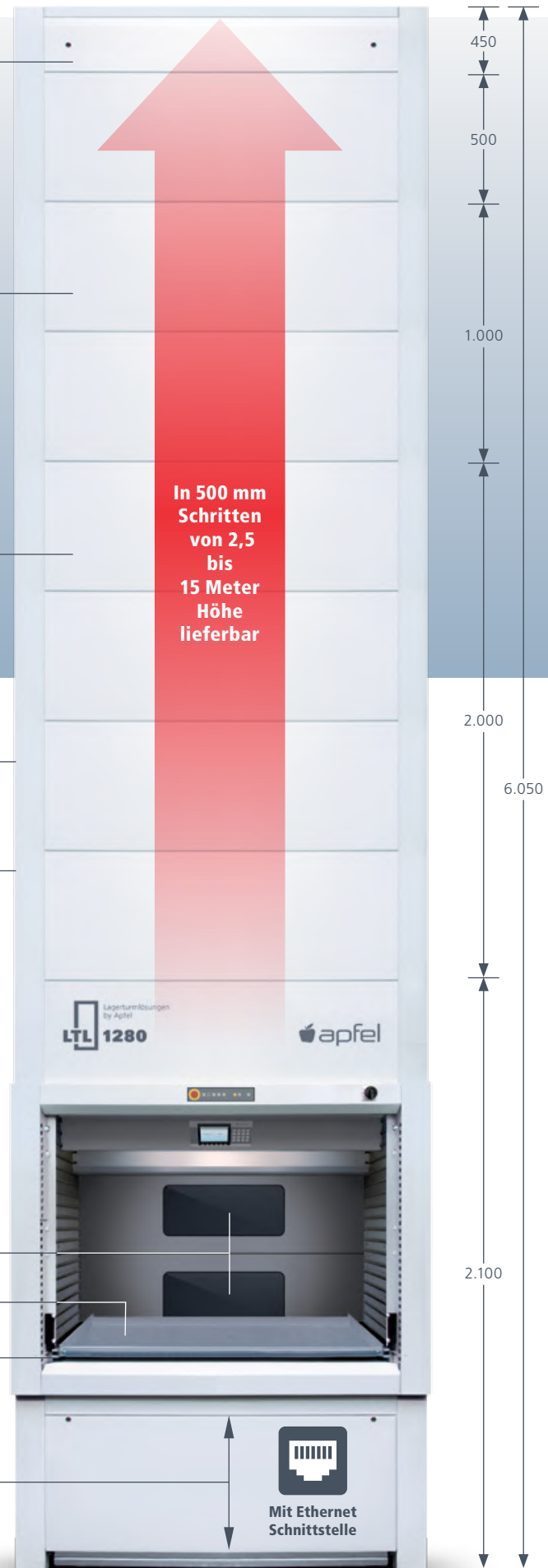

Kontaktieren Sie uns per Telefon, Fax oder Mail. Für Ihre Anfrage oder Bestellung können Sie uns auch gerne ein Foto per Smartphone zusenden.

Werkzeuge und Zuschnitte direkt an Ihrer Maschine

Apfel Lagertürme bieten dank ihrer modernen Technik größte Lagerkapazitäten auf minimaler Stellbreite.

Sparen Sie mit Apfel Lagertürmen nicht nur bis zu 75% Lagerfläche, sondern verringern Sie auch Ihre Wege, Nebenzeiten und Unfallrisiken.



Die zusätzliche untere Wartungsklappe am Rückteil des Lagerturms sorgt für einen verbesserten Zugang



Sichtfenster an beiden Seitenteilen für die Kontrolle der eingelagerten Tablare und des Extractors von außen



Einfaches Erhöhen durch modularen Aufbau der Stützprofile aus Stücken mit 2.000, 1.000 oder 500 mm Länge



Sichtfenster an den Hubtüren für die Kontrolle von Tablar und Extraktor während des Verfahrensvorgangs

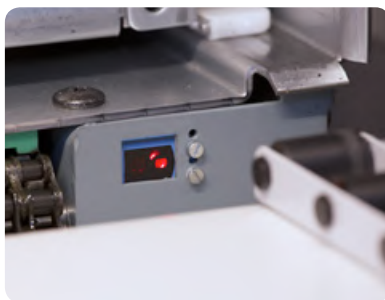

Der eingebaute Reflexlichttaster für die Tablarerkennung spart Montageaufwand und Wartungskosten



Die in der Steuerschublade eingebaute Steckdose für einfachen Zugang zum Stromnetz für Service- und Zusatzgeräte



Lassen Sie sich alle Eckdaten wie Gewicht, Lagervolumen, Flächenbelegung etc. mit Hilfe unseres Configurators ermitteln. Wir stellen Ihnen Ihre individuelle Tablarbestückung mit optimierter Nutzung und maximaler Effizienz zusammen.

LTL Lagertürme – optimal für Ihre Betriebsabläufe

LTL Lagertürme lassen sich nicht nur perfekt an Ihre räumlichen Gegebenheiten anpassen, sondern können auch schnell und einfach nachträglich in Ihr Warenwirtschaftssystem integriert werden.

Die werksseitig eingebaute Ethernet-Schnittstelle sowie eigenentwickelte Softwarelösungen ermöglichen die optionale Einbindung in alle gängigen ERP-Systeme und machen so den LTL zum elektronisch verwaltbaren Warenlager mit absoluter Kontrolle über Zugang, Abgang und Bestand.

Eine optional eingebaute Kamera dokumentiert zusätzlich online und in Echtzeit den aktuellen Ladezustand aller Tablare.



Das modulare Apfel-System für die perfekte Nutzung Ihrer Lagerkapazitäten



Alle LTL Lagertürme sind in 500 mm Schritten von 2,5 bis zu 15 Meter Höhe lieferbar und für eine Gesamttragkraft von 66 Tonnen ausgelegt. Aufgrund der modularen Bauweise kann der Lagerturm jederzeit aufgestockt werden. Bei einem Umzug kann er problemlos zurückgebaut und den neuen Gegebenheiten angepasst werden.



Da ein LTL Lagerturm sowohl auf der Vorder- wie auch auf der Rückseite mit insgesamt bis zu sechs Bedienöffnungen ausgestattet werden kann, ermöglicht er von verschiedenen Etagen aus den Zugriff auf das komplette Lagergut. So kann der Lagerturm in vielen Fällen einen kostspieligen und platzraubenden Lastenaufzug ersetzen.

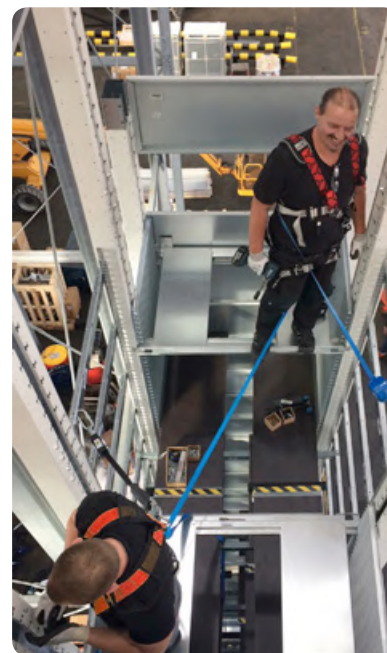

Unser eigenes, speziell geschultes Montageteam installiert in kürzester Zeit Ihren Lagerturm zuverlässig und präzise. Selbst Sonderlösungen über mehrere Stockwerke oder der Aufbau in beengten Platzverhältnissen stellen kein Problem dar. Auch für die Software-Integration stehen hauseigene Techniker zur Verfügung.



Kontaktieren Sie uns per Telefon, Fax oder Mail.

Für Ihre Anfrage oder Bestellung können Sie uns auch gerne ein Foto per Smartphone zusenden.



**Verwalten Sie
Ihre Lagerartikel
einfach mit dem
iPhone oder iPad!**

Fabrik 4.0 für die Hosentasche

LTL Lagerturlösungen
optional mit Bedienung
per iPhone oder iPad
und integrierter Online
Fotodokumentation



Lagerturlösungen
by Apfel

Lagerturlösungen
by Apfel
LTL 2480

apfel



Lagerturlösungen
by Apfel

Mühele Entnahme mit dem abklappbaren Auszug

Mit unserem optionalen Tablarauszug verfahren Sie mühele ganze Tablare mitsamt Ladung aus dem Lagerturm. (Auch für die Be- und Entladung per Kran geeignet, siehe Seite 22)

Alle LTL Lagerturmlösungen sind für den Anbau des klappbaren Auszuges mit Laufrollen ausrüstbar.



**Jederzeit
nachträglich
montierbar**

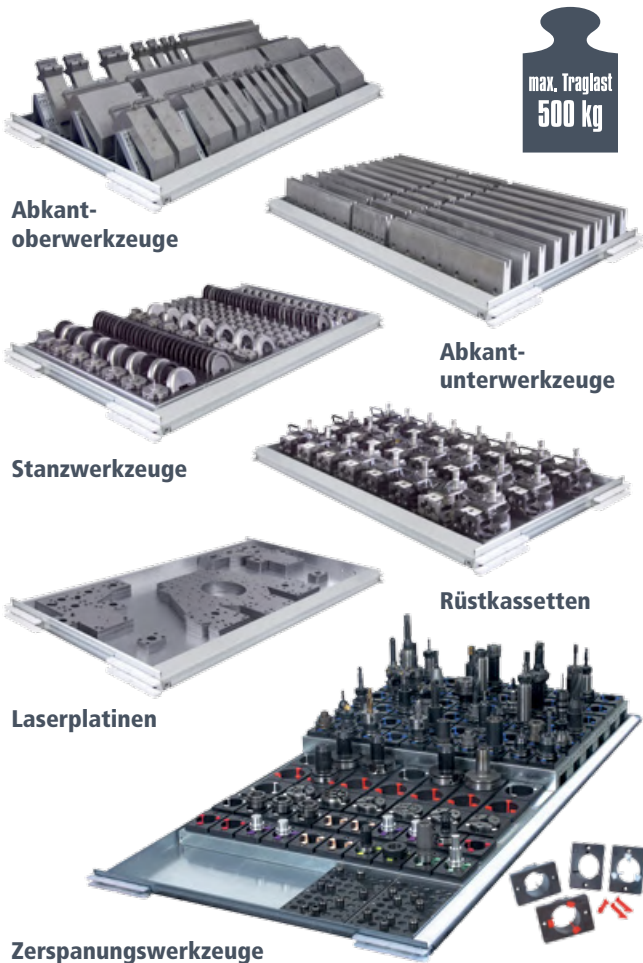

max. Traglast
500 kg

**Abkant-
oberwerkzeuge**

**Abkant-
unterwerkzeuge**

Stanzwerkzeuge

Rüstkassetten

Laserplatinen

Zerspanungswerkzeuge

Der Tablarwagen für den sicheren Transport



Mit dem Tablarwagen transportieren sie Ihre Tablare mitsamt Lagergut schnell und sicher vom und zum Lagerturm.

Da alle LTL-Modelle optional mit Laufrollen ausrüstbar sind, kann das Tablar mühele aus dem Lagerturm gezogen, auf dem Wagen fixiert und gefahrlos bewegt werden.

Die leicht zu verfahrenen Tablarwagen mit vier Lenkrollen sind für alle unsere Tablargrößen erhältlich und lassen sich auf die erforderliche Arbeitshöhe einstellen.



Lassen Sie sich alle Eckdaten wie Gewicht, Lagervolumen, Flächenbelegung etc. mit Hilfe unseres Konfigurators ermitteln. Wir stellen Ihnen Ihre individuelle Tablarbestückung mit optimierter Nutzung und maximaler Effizienz zusammen.

10.000
9.500
9.000
8.500
8.000
7.500
7.000
6.500
6.000

Unser
Kleinster mit
nur 3,65m²
Stellfläche

LTL 1260 – schwere Lagergüter bei geringster Stellfläche

Mit 500 kg Tragkraft auf einer Tablarfläche von ca. 0,76 m² eignet sich der LTL 1260 hervorragend zur Lagerung aufwändiger Werkstücke, hoher Stapelmengen von Rohmaterialien oder anderer Schwerlasten.

Die Tablartiefe von 610 mm macht dabei den Zugriff zu allen Bereichen der Lagerfläche einfach, übersichtlich und ergonomisch leicht, optionale Hebevorrichtungen erlauben das einfache Umsetzen mittels Kran oder Stapler.

Die automatisch kontrollierte Füllhöhe und das für Tablar und Gesamtgerät überwachte Gewicht sorgen für die notwendige Sicherheit beim Verfahrensvorgang und der Einlagerung.

Aufgrund des komplett modularen Aufbaus mit 500 mm Schritten ist der LTL Lagerturm in Höhen von 2,5 bis über 15 Meter lieferbar.

5.500

Beispielberechnungen der Gesamtlagerfläche bei 300 mm Tablarabstand (Abkantoberwerkzeuge)

5.000
4.500

LTL 1260/5000	5.000 mm Höhe (25 Tablare à 0,76 m ²) = Gesamtlagerfläche 19,00 m²	Lagerfläche : Stellfläche 5,21 : 1
LTL 1260/10000	10.000 mm Höhe (58 Tablare à 0,76 m ²) = Gesamtlagerfläche 44,08 m²	Lagerfläche : Stellfläche 12,08 : 1
LTL 1260/15000	15.000 mm Höhe (91 Tablare à 0,76 m ²) = Gesamtlagerfläche 69,67 m²	Lagerfläche : Stellfläche 19,09 : 1

Beispielberechnungen der Gesamtlagerfläche bei 150 mm Tablarabstand (Abkantunterwerkzeuge)

4.000
3.500

LTL 1260/5000	5.000 mm Höhe (50 Tablare à 0,76 m ²) = Gesamtlagerfläche 38,00 m²	Lagerfläche : Stellfläche 10,41 : 1
LTL 1260/10000	10.000 mm Höhe (116 Tablare à 0,76 m ²) = Gesamtlagerfläche 88,16 m²	Lagerfläche : Stellfläche 24,15 : 1
LTL 1260/15000	15.000 mm Höhe (182 Tablare à 0,76 m ²) = Gesamtlagerfläche 138,32 m²	Lagerfläche : Stellfläche 37,90 : 1

3.000
2.550

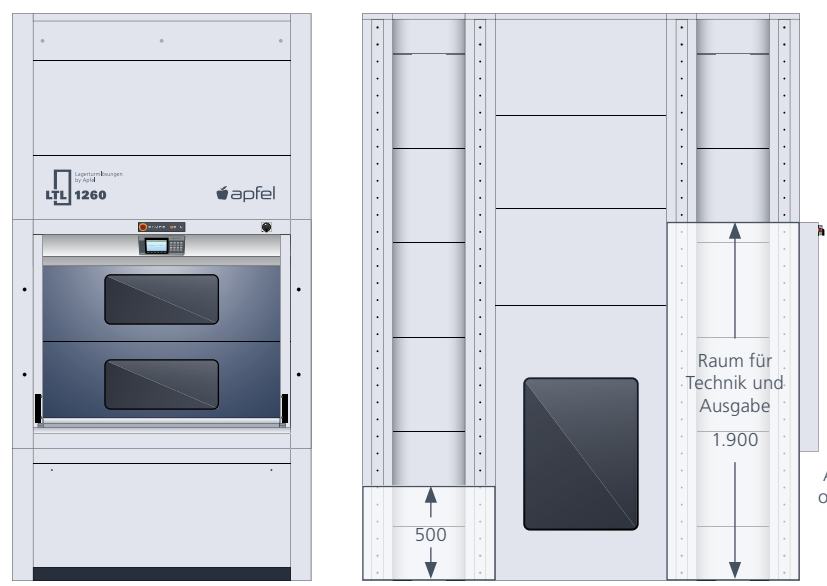

Max.
66t
Gesamtgewicht

Bodenbelastbarkeit vor Bestellung prüfen!

Stellfläche:
1.580 x 2.312 mm
(3,65 m²)

Ausgabehöhe ohne Unterbau
733

Der
schmale
Lagerturm
für begrenzte
Stelltiefen

1.580

2.312



Kontaktieren Sie uns per Telefon, Fax oder Mail.
Für Ihre Anfrage oder Bestellung können Sie uns auch gerne ein Foto per Smartphone zusenden.

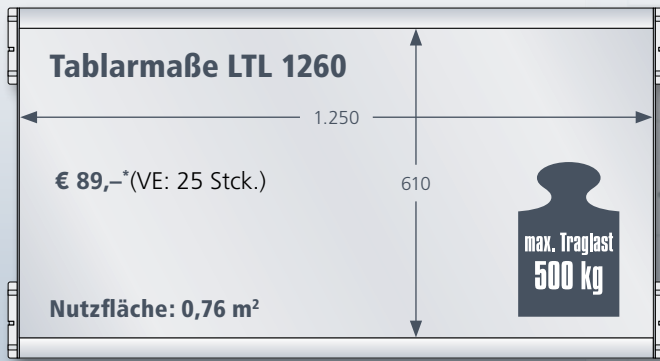

* Tablarpreise gelten ausschließlich in Verbindung mit Apfel Geräten

Alle LTL Lagerturnlösungen sind in den folgenden Farben kurzfristig erhältlich:

 Reinweiß RAL 9010

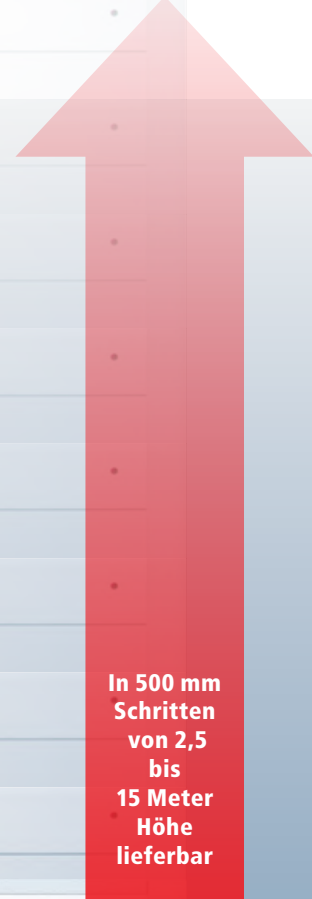

In 500 mm Schritten von 2,5 bis 15 Meter Höhe lieferbar

Höchste Lagerkapazität für Ihre Ober- und Unterwerkzeuge

Ausgestattet mit unseren Werkzeugträgern (siehe S. 31 - 32) lassen sich mit dem LTL 1260 auf einer Grundfläche von nur ca. 3,6 m² und einer Stellbreite von 1.580 mm große Mengen von Ober- und Unterwerkzeugen sauber und sicher lagern.

Beispielberechnungen

5.000 mm Höhe
25 Tablare à ca. 3,6 lfm Oberwerkzeuge
oder 50 Tablare à ca. 11 lfm Unterwerkzeuge

Gesamtkapazität
ca. 90 lfm Oberwerkzeuge
oder ca. 550 lfm Unterwerkzeuge

10.000 mm Höhe
58 Tablare à ca. 3,6 lfm Oberwerkzeuge
oder 116 Tablare à ca. 11 lfm Unterwerkzeuge

Gesamtkapazität
ca. 208 lfm Oberwerkzeuge
oder ca. 1.276 lfm Unterwerkzeuge

15.000 mm Höhe
91 Tablare à ca. 3,6 lfm Oberwerkzeuge
oder 182 Tablare à ca. 11 lfm Unterwerkzeuge

Gesamtkapazität
ca. 327 lfm Oberwerkzeuge
oder ca. 2.002 lfm Unterwerkzeuge

Die Beispielrechnungen gehen bei Oberwerkzeugen von mindestens 300 mm Tablarabstand, bei Unterwerkzeugen von mindestens 150 mm Tablarabstand aus.



Lassen Sie sich alle Eckdaten wie Gewicht, Lagervolumen, Flächenbelegung etc. mit Hilfe unseres Konfigurators ermitteln. Wir stellen Ihnen Ihre individuelle Tablarbestückung mit optimierter Nutzung und maximaler Effizienz zusammen.

10.000
9.500
9.000
8.500
8.000
7.500
7.000
6.500
6.000
5.500

Unser
Bestseller
mit 1.580 mm
Frontbreite

LTL 1280 – größte Lagermengen bei geringer Stellbreite

Apfel Lagertürme erlauben dank der effizienten Ausschöpfung verfügbarer Raumhöhen auch bei schmalen Stirnflächen Lagerkapazitäten, die bei einer Bevorratung in herkömmlichen Systemen nicht zu erreichen sind.

Die Tablare mit 500 kg Tragkraft auf einer Fläche von ca. 1 m² bieten dabei vielfältige Möglichkeiten, viele schwere Güter sicher und schonend in nur einem Gerät zu lagern.

In der automatisierten Produktion mit hohem Umschlag an Werkzeugen, Rohmaterialien oder Halbfertigteilen eignet sich der LTL 1280 hervorragend als intelligentes Speichermedium für zahlreiche technische Anwendungen.

Aufgrund des komplett modularen Aufbaus mit 500 mm Schritten ist der LTL Lagerturm in Höhen von 2,5 bis über 15 Meter lieferbar.

Beispielberechnungen der Gesamtlagerfläche bei einem Tablarabstand von 100 mm

LTL 1280/3000	3.000 mm Höhe (35 Tablare à 1,01 m ²) = Gesamtlagerfläche 35,35 m²	Lagerfläche : Stellfläche 7,67 : 1
LTL 1280/5000	5.000 mm Höhe (75 Tablare à 1,01 m ²) = Gesamtlagerfläche 75,75 m²	Lagerfläche : Stellfläche 16,43 : 1
LTL 1280/7000	7.000 mm Höhe (115 Tablare à 1,01 m ²) = Gesamtlagerfläche 116,15 m²	Lagerfläche : Stellfläche 25,20 : 1
LTL 1280/9000	9.000 mm Höhe (155 Tablare à 1,01 m ²) = Gesamtlagerfläche 156,55 m²	Lagerfläche : Stellfläche 33,96 : 1
LTL 1280/11000	11.000 mm Höhe (195 Tablare à 1,01 m ²) = Gesamtlagerfläche 196,95 m²	Lagerfläche : Stellfläche 42,72 : 1
LTL 1280/13000	13.000 mm Höhe (235 Tablare à 1,01 m ²) = Gesamtlagerfläche 237,35 m²	Lagerfläche : Stellfläche 51,49 : 1
LTL 1280/15000	15.000 mm Höhe (275 Tablare à 1,01 m ²) = Gesamtlagerfläche 277,75 m²	Lagerfläche : Stellfläche 60,25 : 1

3.000
2.550

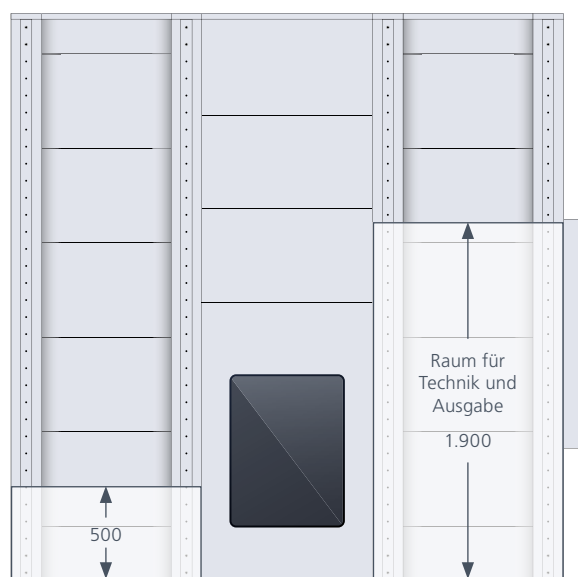

Bodenbelastbarkeit vor Bestellung prüfen!

Stellfläche:
1.580 x 2.921 mm
(4,61 m²)

Ausgabehöhe ohne Unterbau

733

Innerhalb
von 48 Stunden
versandfertig
solange Vorrat
reicht

1.580

2.921



Kontaktieren Sie uns per Telefon, Fax oder Mail.
Für Ihre Anfrage oder Bestellung können Sie uns auch gerne ein Foto per Smartphone zusenden.

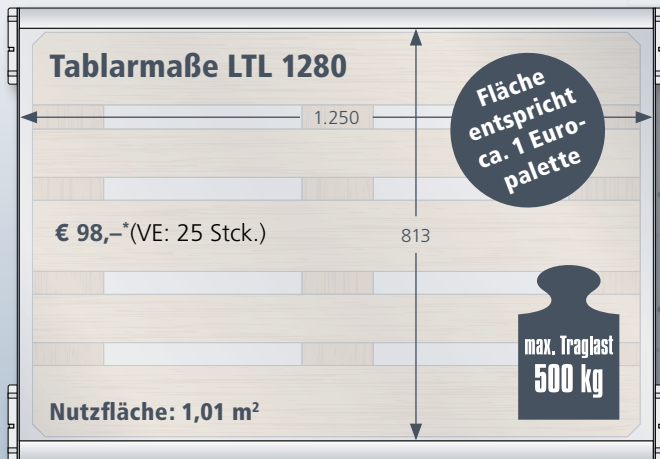

* Tablarpreise gelten ausschließlich in Verbindung mit Apfel Geräten

Alle LTL Lagerturnlösungen sind in den folgenden Farben kurzfristig erhältlich:

Reinweiß RAL 9010

In 500 mm Schritten von 2,5 bis 15 Meter Höhe lieferbar

Höchste Lagerkapazitäten für Ihre Zerspanungswerkzeuge

Ausgestattet mit unseren Werkzeugträgern (siehe S. 26 - 29) lassen sich mit dem LTL 1280 auf einer Grundfläche von nur ca. 4,6 m² und einer Stellbreite von 1.580 mm große Mengen von Werkzeugen sauber und sicher lagern.

Beispielberechnungen

3.000 mm Höhe = 12 Tablare à 100 Werkzeuge
Gesamtkapazität max. 1.200 Werkzeuge

5.000 mm Höhe = 25 Tablare à 100 Werkzeuge
Gesamtkapazität max. 2.500 Werkzeuge

7.000 mm Höhe = 38 Tablare à 100 Werkzeuge
Gesamtkapazität max. 3.800 Werkzeuge

9.000 mm Höhe = 52 Tablare à 100 Werkzeuge
Gesamtkapazität max. 5.200 Werkzeuge

11.000 mm Höhe = 65 Tablare à 100 Werkzeuge
Gesamtkapazität max. 6.500 Werkzeuge

13.000 mm Höhe = 78 Tablare à 100 Werkzeuge
Gesamtkapazität max. 7.800 Werkzeuge

15.000 mm Höhe = 91 Tablare à 100 Werkzeuge
Gesamtkapazität max. 9.100 Werkzeuge

Die Beispielrechnungen gehen von einer Bestückung mit SK 40 Werkzeugen bei einem Tablarabstand von mindestens 300 mm aus.



Ihr Ansprechpartner

Dirk Böcker

Tel. 06221 / 8761-15

d.boecker@apfel-gmbh.de



Lassen Sie sich alle Eckdaten wie Gewicht, Lagervolumen, Flächenbelegung etc. mit Hilfe unseres Konfigurators ermitteln. Wir stellen Ihnen Ihre individuelle Tablarbestückung mit optimierter Nutzung und maximaler Effizienz zusammen.

10.000
9.500
9.000
8.500
8.000
7.500
7.000
6.500
6.000
5.500

LTL 2460 – Übersicht auf viele verschiedene Artikel im Tablar

Durch den direkten Zugriff auf die 2.450 mm breiten Tablare mit geringer Tiefe eignet sich der LTL 2460 besonders für die automatisierte Lagerung vieler verschiedener Kleinartikel.

Ob im Ersatzteilversand, der Werkzeugausgabe oder im Logistikzentrum – überall, wo schnell und mühelos der Zugang zu Tausenden von verschiedenen Produkten in unterschiedlichster Stückzahl gewährleistet sein muss, ist der Apfel LTL 2460 das optimale Lagerturm-Format.

Aufgrund des komplett modularen Aufbaus mit 500 mm Schritten ist der LTL Lagerturm in Höhen von 2,5 bis über 15 Meter lieferbar.

Unsere reichhaltige Auswahl an professionellen Einrichtungskomponenten bietet Ihnen alle Möglichkeiten zur sauberen, schonenden und sicheren Lagerung aller Ihrer Artikel.

Beispielberechnungen der Gesamtlagerfläche bei einem Tablarabstand von 200 mm

LTL 2460/3000	3.000 mm Höhe (18 Tablare à 1,49 m ²) = Gesamtlagerfläche 26,82 m²	Lagerfläche : Stellfläche 4,17 : 1
LTL 2460/5000	5.000 mm Höhe (38 Tablare à 1,49 m ²) = Gesamtlagerfläche 56,62 m²	Lagerfläche : Stellfläche 8,81 : 1
LTL 2460/7000	7.000 mm Höhe (58 Tablare à 1,49 m ²) = Gesamtlagerfläche 86,42 m²	Lagerfläche : Stellfläche 13,44 : 1
LTL 2460/9000	9.000 mm Höhe (78 Tablare à 1,49 m ²) = Gesamtlagerfläche 116,22 m²	Lagerfläche : Stellfläche 18,07 : 1
LTL 2460/11000	11.000 mm Höhe (98 Tablare à 1,49 m ²) = Gesamtlagerfläche 146,02 m²	Lagerfläche : Stellfläche 22,74 : 1
LTL 2460/13000	13.000 mm Höhe (118 Tablare à 1,49 m ²) = Gesamtlagerfläche 175,82 m²	Lagerfläche : Stellfläche 27,39 : 1
LTL 2460/15000	15.000 mm Höhe (138 Tablare à 1,49 m ²) = Gesamtlagerfläche 205,62 m²	Lagerfläche : Stellfläche 32,03 : 1

3.000
2.550

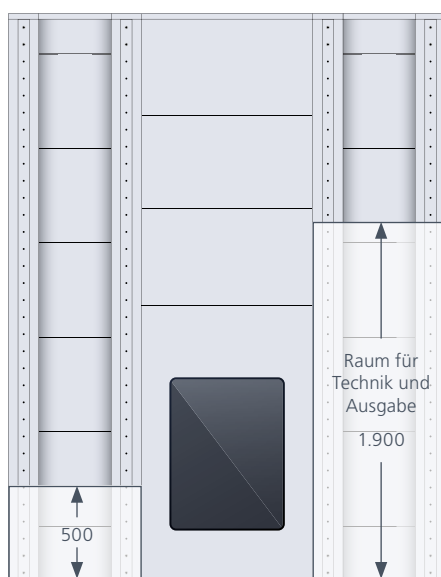
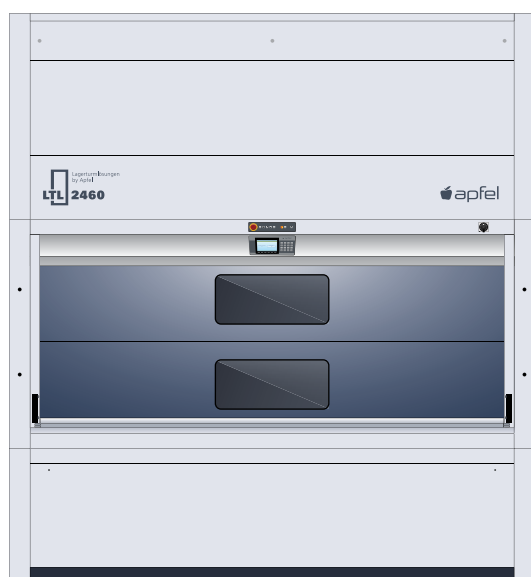

Bodenbelastbarkeit vor Bestellung prüfen!

Stellfläche:
2.780 x 2.312 mm
(6,42 m²)

Ausgabehöhe ohne Unterbau

733

2.780

2.312



Kontaktieren Sie uns per Telefon, Fax oder Mail.
Für Ihre Anfrage oder Bestellung können Sie uns auch gerne ein Foto per Smartphone zusenden.

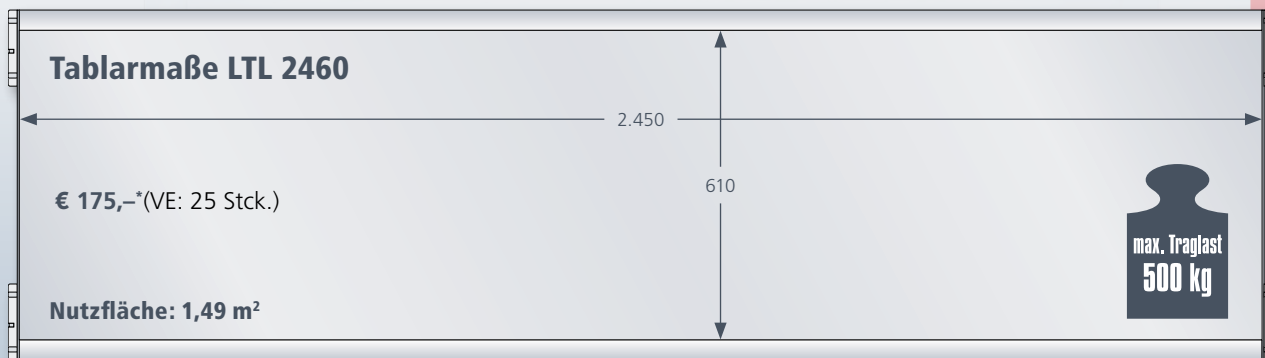

* Tablarpreise gelten ausschließlich in Verbindung mit Apfel Geräten

Alle LTL Lagerumlösungen sind in den folgenden Farben kurzfristig erhältlich:

 Reinweiß RAL 9010

In 500 mm Schritten von 2,5 bis 15 Meter Höhe lieferbar

Der breite Lagerturm für begrenzte Stelltiefen



Ihr Ansprechpartner
Dirk Böcker
Tel. 06221 / 8761-15
d.boecker@apfel-gmbh.de



Lassen Sie sich alle Eckdaten wie Gewicht, Lagervolumen, Flächenbelegung etc. mit Hilfe unseres Konfigurators ermitteln. Wir stellen Ihnen Ihre individuelle Tablarbestückung mit optimierter Nutzung und maximaler Effizienz zusammen.

10.000
9.500
9.000
8.500
8.000
7.500
7.000
6.500
6.000
5.500



LTL 2480 – fast 2 m² Lagerfläche auf nur einem Tablar

Greifen Sie auf alle Ihre Lagerartikel oder den kompletten Betriebsbedarf Ihrer Produktion vollautomatisiert, übersichtlich und schnell zu.

Bei einer Frontbreite von 2.780 mm bringt der LTL 2480 riesige Mengen an verschiedenstem Lagergut auf Tablarern mit der Grundfläche von etwas mehr als zwei Europaletten unter.

Schon beim Basismodul mit 3.000 mm Höhe können Sie Ihre Lagerfläche auf das weit über Vierfache der Standfläche erweitern.

Mit zunehmender Bauhöhe erreichen Sie eine noch effektivere Raumeinsparung, die sich je nach Bestückung auf bis zu 95% steigern kann.

Aufgrund des komplett modularen Aufbaus in 500 mm Schritten ist der LTL Lagerturm von 2,5 Meter bis über 15 Meter Höhe lieferbar.

Beispielberechnungen der Gesamtlagerfläche bei einem Tablarabstand von 200 mm

5.000
4.500
4.000
3.500
3.000
2.500

LTL 2480/3000	3.000 mm Höhe (18 Tablare à 1,99 m ²) = Gesamtlagerfläche 35,82 m²	Lagerfläche : Stellfläche 4,41 : 1
LTL 2480/5000	5.000 mm Höhe (38 Tablare à 1,99 m ²) = Gesamtlagerfläche 75,62 m²	Lagerfläche : Stellfläche 9,31 : 1
LTL 2480/7000	7.000 mm Höhe (58 Tablare à 1,99 m ²) = Gesamtlagerfläche 115,42 m²	Lagerfläche : Stellfläche 14,21 : 1
LTL 2480/9000	9.000 mm Höhe (78 Tablare à 1,99 m ²) = Gesamtlagerfläche 155,22 m²	Lagerfläche : Stellfläche 19,12 : 1
LTL 2480/11000	11.000 mm Höhe (98 Tablare à 1,99 m ²) = Gesamtlagerfläche 195,02 m²	Lagerfläche : Stellfläche 24,02 : 1
LTL 2480/13000	13.000 mm Höhe (118 Tablare à 1,99 m ²) = Gesamtlagerfläche 234,82 m²	Lagerfläche : Stellfläche 28,92 : 1
LTL 2480/15000	15.000 mm Höhe (138 Tablare à 1,99 m ²) = Gesamtlagerfläche 274,62 m²	Lagerfläche : Stellfläche 33,82 : 1

3.000
2.500

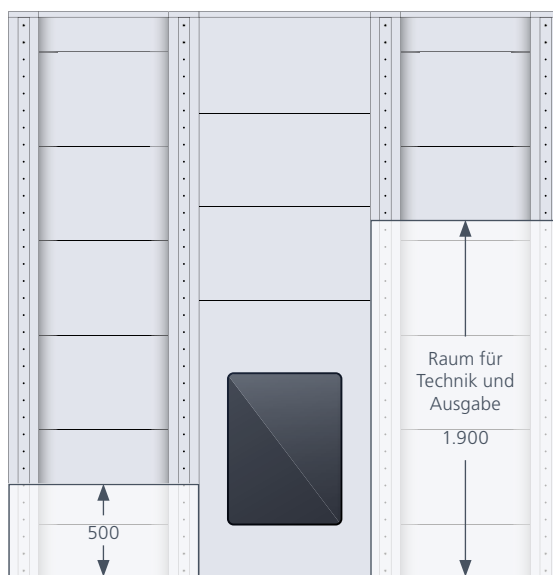
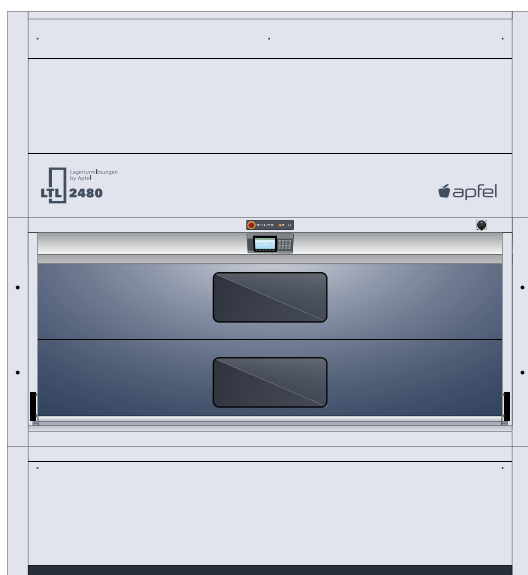

Bodenbelastbarkeit vor Bestellung prüfen!

Stellfläche:
2.780 x 2.921 mm
(8,12 m²)

Ausgabehöhe ohne Unterbau

733

2.780

2.921



Kontaktieren Sie uns per Telefon, Fax oder Mail.
Für Ihre Anfrage oder Bestellung können Sie uns auch gerne ein Foto per Smartphone zusenden.

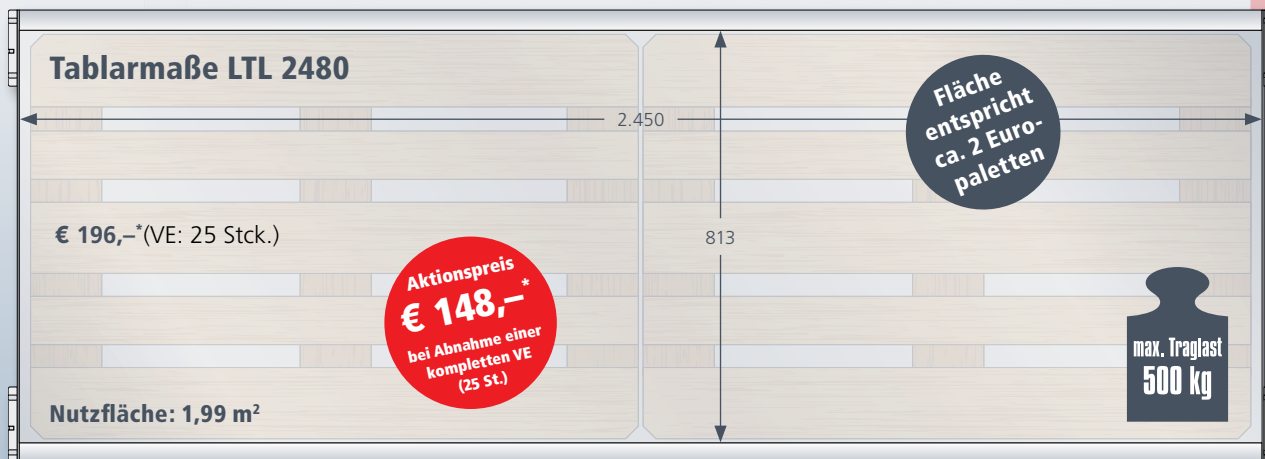

* Tablarpreise gelten ausschließlich in Verbindung mit Apfel Geräten

Alle LTL Lagertürlösungen sind in den folgenden Farben kurzfristig erhältlich:

Reinweiß RAL 9010

In 500 mm Schritten von 2,5 bis 15 Meter Höhe lieferbar

Innerhalb von 48 Stunden versandfertig
solange Vorrat reicht



Ihr Ansprechpartner
Dirk Böcker
Tel. 06221 / 8761-15
d.boecker@apfel-gmbh.de



Lassen Sie sich alle Eckdaten wie Gewicht, Lagervolumen, Flächenbelegung etc. mit Hilfe unseres Konfigurators ermitteln. Wir stellen Ihnen Ihre individuelle Tablarbestückung mit optimierter Nutzung und maximaler Effizienz zusammen.

LTL – das Lagersystem für den universellen Einsatz

Dank vielfältiger Optionen, die vor oder nach dem Aufbau integriert werden können, sorgt der Lagerturm für größtmögliche Flexibilität.

Das Gerät kann erweitert, verkleinert, umgestellt oder mit weiterer technischer Ausstattung beliebig angepasst werden, um so Ihren Betriebs-, Standort- oder Anforderungserfordernissen gerecht zu werden.

Zur Erhöhung der Produktivität und der Reduzierung von Stellflächen kann der LTL unmittelbar in Fertigungslinien positioniert und durch optionales Zubehör an die Voraussetzungen Ihrer Produktion angepasst werden.

Die hochpräzise Steuerung der Tablare erlaubt z.B. die Verwendung des Lagerturms als automatisiertes Bereitstellungs- und Lagersystem mit Pufferfunktion für eine vollautomatisierte, robotergestützte Produktion.

Strichcode-Lesegeräte, optische Benutzerführungssysteme oder Hardware-Schnittstellen sorgen für eine problemlose Integration in Ihre Lagerverwaltungssoftware oder in das hauseigene ERP-System.

Zur optimalen Raumnutzung kann der Lagerturm über mehrere Stockwerke installiert und sogar außerhalb von Gebäuden aufgestellt werden.



Optionale Hebe- und Verfahrvorrichtungen

Um das Handling von schweren oder sperrigen Lagergütern, die mittels Hubvorrichtung bewegt werden müssen, zu erleichtern, erlaubt der Tablarvollauszug das vollständige Herausfahren des kompletten Tablars (siehe Seite 13).

Somit kann das Lagergut von allen Seiten aufgenommen und mittels Kran, Hubwagen oder Stapler und mühelos umgesetzt oder verfahren werden.

Für die optimale Anpassung an Ihre betrieblichen Abläufe stehen je nach Einsatzbereich und Häufigkeit der Verwendung manuelle und automatische sowie fest installierte und wegklappbare Versionen von Tablarauszügen zur Verfügung.



Kontaktieren Sie uns per Telefon, Fax oder Mail.
Für Ihre Anfrage oder Bestellung können Sie uns auch gerne ein Foto per Smartphone zusenden.



Volle Anpassung an Ihre Erfordernisse

LTL Lagertürme können sich über mehrere Stockwerke erstrecken und mit bis zu sechs Bedienöffnungen an beliebiger Stelle der Vorder- oder Rückseite des Gerätes ausgestattet werden. Zwischengeschosse ermöglichen dabei das gleichzeitige Arbeiten auf mehreren Ebenen.

Der automatische, hochpräzise Tablarvollauszug macht den Lagerturm zum kompletten Bereitstellungssystem für eine robotergestützte, komplett automatisierte Produktionskette.

Um Ihre Anlagekapazitäten zusätzlich zu erhöhen, können Lagertürme auch außerhalb von Gebäuden aufgestellt werden. Der Zugriff auf das Lagergut erfolgt über eine speziell herausgearbeitete Öffnung im Mauerwerk.



Lassen Sie sich alle Eckdaten wie Gewicht, Lagervolumen, Flächenbelegung etc. mit Hilfe unseres Konfigurators ermitteln. Wir stellen Ihnen Ihre individuelle Tablarbestückung mit optimierter Nutzung und maximaler Effizienz zusammen.



Kontaktieren Sie uns per Telefon, Fax oder Mail.
Für Ihre Anfrage oder Bestellung können Sie uns auch gerne ein Foto per Smartphone zusenden.



Erweitern Sie die Möglichkeiten Ihres Liftsystems und realisieren Sie Ihre individuelle, effiziente Lagerstrategie – Apfel Komponenten für die optimale Lagerverdichtung und flexible Raumaufteilung.



Ob im Ersatzteilversand, der Werkzeugausgabe oder im Logistikzentrum – Apfel Lagerkomponenten sorgen für maximale Raumausnutzung, passende Tablarbelegung und somit optimierte Betriebsabläufe. Schaffen Sie mehr Lagerpotenzial und verkürzen Sie Ihre Zugriffszeiten durch die individuelle Unterteilung und die an Ihre Arbeitszyklen angepasste Kombination Ihrer verschiedenen Lagergüter.

Werkzeugträger mit passgenauen, verschraubten Kunststoffaufnahmen lagern Zerspanungswerkzeuge aller gängigen Schafttypen schonend und sicher.

Mit verschraubten Trenwandsystemen bevorraten Sie große Artikelmengen oder voluminöses Schütt- und Stückgut.

Gesteckte Schlitzrasterrahmen mit Längs- und Querteilern ermöglichen die nahezu stufenlose Raumaufteilung.

Mit Lagerkästen in verschiedenen Größen verstauen Sie Ihre Kommissioniergüter und Kleinteile übersichtlich, bedarfsgerecht und transportsicher.

Nutzen Sie die Lagermöglichkeiten Ihres Lagersystems voll aus und belegen Sie Ihre Tablare zur effizienten und nachhaltigen Verringerung Ihrer Zugriffszeiten!



Mit unseren Einrichtungskomponenten bevorraten Sie große Mengen an Teilen übersichtlich und bedarfsgerecht.

Unsere Lösungen nutzen Ihre Kapazitäten optimal und sorgen für beträchtliche Einsparungen und Erleichterungen beim Umgang mit Ihren Lagergütern.



Mithilfe unseres Konfigurators können Sie sich Ihre Tablarbestückung zusammenstellen lassen und die Bevorratung Ihrer Artikel detailgenau planen.



Lassen Sie sich alle Eckdaten wie Gewicht, Lagervolumen, Flächenbelegung etc. mit Hilfe unseres Konfigurators ermitteln. Wir stellen Ihnen Ihre individuelle Tablarbestückung mit optimierter Nutzung und maximaler Effizienz zusammen.



Kontaktieren Sie uns per Telefon, Fax oder Mail.
Für Ihre Anfrage oder Bestellung können Sie uns auch gerne ein Foto per Smartphone zusenden.

Das perfekte System zur professionellen, platzsparenden Aufbewahrung

Das einzigartige Apfel-Komplettsystem lagert alle gängigen Zerspanungswerkzeuge in speziellen Werkzeughaltern aus verzinktem Stahlblech, die mit Werkzeugaufnahmen bestückt sind.

Sie sind in verschiedenen Längen, Breiten und Höhen erhältlich, um Ihre Lagerflächen so effizient wie möglich zu nutzen.



Behälter
herausnehmbar



Variable
Werkzeugaufnahme



Passend zu
WSW-Wagen



Lagern und transportieren Sie Ihre Werkzeuge übersichtlich, schonend und sauber



WSW 800

Der Transportwagen sorgt mit seiner kompatiblen Technik für den schonenden und sicheren Transport Ihrer Werkzeuge von und zu den jeweiligen Einsatzorten.

Durch den passgenauen Sitz in den Aufnahmen werden Werkzeuge aller gängigen Typen präzise, sicher und materialschonend aufbewahrt.

Sonderlackierungen in RAL-Tönen sind gegen einen geringen Aufpreis lieferbar.

Farbige Kunststoffhaken für die jeweiligen Werkzeugtypen, wie Capto, SK, HSK, ABS oder VDI, sorgen für den optimalen Halt und die einfache Zuordnung Ihrer Werkzeuge.

Der flexible Aufbau erlaubt den einfachen Wechsel von Aufnahmen und Haken, so dass über 20 Werkzeugtypen durch verschiedene Hakenkombinationen in lediglich zwei Aufnahmedurchmessern (56 und 70 mm) gelagert werden können.

Für die Lagerung von Spannzangen und Sonderwerkzeugen bieten wir eine große Auswahl an speziellem Zubehör.











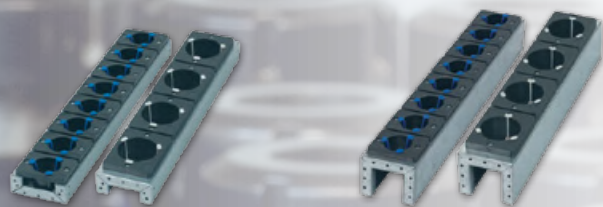























Werkzeugträger mit verschiedenen kombinierten Hakenbestückungen



Lassen Sie sich alle Eckdaten wie Gewicht, Lagervolumen, Flächenbelegung etc. mit Hilfe unseres Konfigurators ermitteln. Wir stellen Ihnen Ihre individuelle Tablarbestückung mit optimierter Nutzung und maximaler Effizienz zusammen.

Werkzeugträger – das clevere System für die übersichtliche, schonende Lagerung



Werkzeugträger		WKT 600		WWR 600	
Dimensionen		595 l x 118 b x 50 h		595 l x 118 b x 100 h	
	HSK 40		8 Werkzeuge _____ Stück WKT 050 118 595 011	8 Werkzeuge	_____ Stück WWR 100 118 595 011
	HSK 50		8 Werkzeuge _____ Stück WKT 050 118 595 012	8 Werkzeuge	_____ Stück WWR 100 118 595 012
	HSK 63		8 Werkzeuge _____ Stück WKT 050 118 595 013	8 Werkzeuge	_____ Stück WWR 100 118 595 013
	HSK 63-F		8 Werkzeuge _____ Stück WKT 050 118 595 014	8 Werkzeuge	_____ Stück WWR 100 118 595 014
	HSK 80		4 Werkzeuge _____ Stück WKT 050 118 595 015	4 Werkzeuge	_____ Stück WWR 100 118 595 015
	HSK 100		4 Werkzeuge _____ Stück WKT 050 118 595 016	4 Werkzeuge	_____ Stück WWR 100 118 595 016
	SK 30		8 Werkzeuge* _____ Stück WKT 050 118 595 021	8 Werkzeuge	_____ Stück WWR 100 118 595 021
	SK 40		8 Werkzeuge* _____ Stück WKT 050 118 595 022	8 Werkzeuge	_____ Stück WWR 100 118 595 022
	SK 50		4 Werkzeuge* _____ Stück WKT 050 118 595 023	4 Werkzeuge*	_____ Stück WWR 100 118 595 023
	Capto C3		8 Werkzeuge* _____ Stück WKT 050 118 595 031	8 Werkzeuge	_____ Stück WWR 100 118 595 031
	Capto C4		8 Werkzeuge* _____ Stück WKT 050 118 595 032	8 Werkzeuge	_____ Stück WWR 100 118 595 032
	Capto C5		8 Werkzeuge* _____ Stück WKT 050 118 595 033	8 Werkzeuge	_____ Stück WWR 100 118 595 033
	Capto C6		8 Werkzeuge* _____ Stück WKT 050 118 595 034	8 Werkzeuge	_____ Stück WWR 100 118 595 034
	Capto C8		4 Werkzeuge* _____ Stück WKT 050 118 595 035	4 Werkzeuge	_____ Stück WWR 100 118 595 035
	VDI 20		8 Werkzeuge* _____ Stück WKT 050 118 595 041	8 Werkzeuge	_____ Stück WWR 100 118 595 041
	VDI 25		8 Werkzeuge* _____ Stück WKT 050 118 595 042	8 Werkzeuge	_____ Stück WWR 100 118 595 042
	VDI 30		8 Werkzeuge* _____ Stück WKT 050 118 595 043	8 Werkzeuge	_____ Stück WWR 100 118 595 043
	VDI 40		8 Werkzeuge* _____ Stück WKT 050 118 595 044	8 Werkzeuge	_____ Stück WWR 100 118 595 044
	VDI 50		8 Werkzeuge* _____ Stück WKT 050 118 595 045	8 Werkzeuge*	_____ Stück WWR 100 118 595 0445
	VDI 60		4 Werkzeuge* _____ Stück WKT 050 118 595 046	4 Werkzeuge*	_____ Stück WWR 100 118 595 0446
	ABS 50		8 Werkzeuge* _____ Stück WKT 050 118 595 051	8 Werkzeuge	_____ Stück WWR 100 118 595 051
	ABS 63		8 Werkzeuge* _____ Stück WKT 050 118 595 052	8 Werkzeuge	_____ Stück WWR 100 118 595 052
	ABS 80		8 Werkzeuge* _____ Stück WKT 050 118 595 053	4 Werkzeuge	_____ Stück WWR 100 118 595 053
	UTS 63		8 Werkzeuge* _____ Stück WKT 050 118 595 061	8 Werkzeuge	_____ Stück WWR 100 118 595 061
	UTS 80		4 Werkzeuge* _____ Stück WKT 050 118 595 062	4 Werkzeuge	_____ Stück WWR 100 118 595 062
	173 E		8 Werkzeuge* _____ Stück WKT 050 118 595 071	8 Werkzeuge	_____ Stück WWR 100 118 595 071
Preis			61,00		64,00



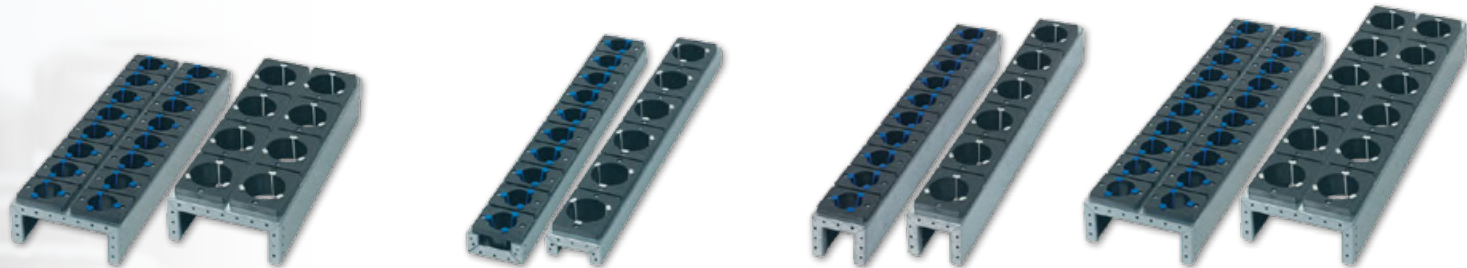

WDR 600		WKT 810		WWR 810		WDR 810	
595 l x 236 b x 100 h		810 l x 118 b x 50 h		810 l x 118 b x 100 h		810 l x 236 b x 100 h	
16 Werkzeuge	_____Stück WDR 100 236 595 011	10 Werkzeuge	_____Stück WKT 050 118 810 011	10 Werkzeuge	_____Stück WWR 100 118 810 011	20 Werkzeuge	_____Stück WDR 100 236 810 011
16 Werkzeuge	_____Stück WDR 100 236 595 012	10 Werkzeuge	_____Stück WKT 050 118 810 012	10 Werkzeuge	_____Stück WWR 100 118 810 012	20 Werkzeuge	_____Stück WDR 100 236 810 012
16 Werkzeuge	_____Stück WDR 100 236 595 013	10 Werkzeuge	_____Stück WKT 050 118 810 013	10 Werkzeuge	_____Stück WWR 100 118 810 013	20 Werkzeuge	_____Stück WDR 100 236 810 013
16 Werkzeuge	_____Stück WDR 100 236 595 014	10 Werkzeuge	_____Stück WKT 050 118 810 014	10 Werkzeuge	_____Stück WWR 100 118 810 014	20 Werkzeuge	_____Stück WDR 100 236 810 014
8 Werkzeuge	_____Stück WDR 100 236 595 015	6 Werkzeuge	_____Stück WKT 050 118 810 015	6 Werkzeuge	_____Stück WWR 100 118 810 015	12 Werkzeuge	_____Stück WDR 100 236 810 015
8 Werkzeuge	_____Stück WDR 100 236 595 016	6 Werkzeuge	_____Stück WKT 050 118 810 016	6 Werkzeuge	_____Stück WWR 100 118 810 016	12 Werkzeuge	_____Stück WDR 100 236 810 016
16 Werkzeuge	_____Stück WDR 100 236 595 021	10 Werkzeuge*	_____Stück WKT 050 118 810 021	10 Werkzeuge	_____Stück WWR 100 118 810 021	20 Werkzeuge	_____Stück WDR 100 236 810 021
16 Werkzeuge	_____Stück WDR 100 236 595 022	10 Werkzeuge*	_____Stück WKT 050 118 810 022	10 Werkzeuge	_____Stück WWR 100 118 810 022	20 Werkzeuge	_____Stück WDR 100 236 810 022
8 Werkzeuge*	_____Stück WDR 100 236 595 023	6 Werkzeuge*	_____Stück WKT 050 118 810 023	6 Werkzeuge*	_____Stück WWR 100 118 810 023	12 Werkzeuge*	_____Stück WDR 100 236 810 023
16 Werkzeuge	_____Stück WDR 100 236 595 031	10 Werkzeuge*	_____Stück WKT 050 118 810 031	10 Werkzeuge	_____Stück WWR 100 118 810 031	20 Werkzeuge	_____Stück WDR 100 236 810 031
16 Werkzeuge	_____Stück WDR 100 236 595 032	10 Werkzeuge*	_____Stück WKT 050 118 810 032	10 Werkzeuge	_____Stück WWR 100 118 810 032	20 Werkzeuge	_____Stück WDR 100 236 810 032
16 Werkzeuge	_____Stück WDR 100 236 595 033	10 Werkzeuge*	_____Stück WKT 050 118 810 033	10 Werkzeuge	_____Stück WWR 100 118 810 033	20 Werkzeuge	_____Stück WDR 100 236 810 033
16 Werkzeuge	_____Stück WDR 100 236 595 034	10 Werkzeuge*	_____Stück WKT 050 118 810 034	10 Werkzeuge	_____Stück WWR 100 118 810 034	20 Werkzeuge	_____Stück WDR 100 236 810 034
8 Werkzeuge	_____Stück WDR 100 236 595 035	6 Werkzeuge*	_____Stück WKT 050 118 810 035	6 Werkzeuge	_____Stück WWR 100 118 810 035	12 Werkzeuge	_____Stück WDR 100 236 810 035
16 Werkzeuge	_____Stück WDR 100 236 595 041	10 Werkzeuge*	_____Stück WKT 050 118 810 041	10 Werkzeuge	_____Stück WWR 100 118 810 041	20 Werkzeuge	_____Stück WDR 100 236 810 041
16 Werkzeuge	_____Stück WDR 100 236 595 042	10 Werkzeuge*	_____Stück WKT 050 118 810 042	10 Werkzeuge	_____Stück WWR 100 118 810 042	20 Werkzeuge	_____Stück WDR 100 236 810 042
16 Werkzeuge	_____Stück WDR 100 236 595 043	10 Werkzeuge*	_____Stück WKT 050 118 810 043	10 Werkzeuge	_____Stück WWR 100 118 810 043	20 Werkzeuge	_____Stück WDR 100 236 810 043
16 Werkzeuge	_____Stück WDR 100 236 595 044	10 Werkzeuge*	_____Stück WKT 050 118 810 044	10 Werkzeuge	_____Stück WWR 100 118 810 044	20 Werkzeuge	_____Stück WDR 100 236 810 044
16 Werkzeuge*	_____Stück WDR 100 236 595 045	10 Werkzeuge*	_____Stück WKT 050 118 810 045	10 Werkzeuge*	_____Stück WWR 100 118 810 045	20 Werkzeuge*	_____Stück WDR 100 236 810 045
8 Werkzeuge*	_____Stück WDR 100 236 595 046	6 Werkzeuge*	_____Stück WKT 050 118 810 046	6 Werkzeuge*	_____Stück WWR 100 118 810 046	12 Werkzeuge*	_____Stück WDR 100 236 810 046
16 Werkzeuge	_____Stück WDR 100 236 595 051	10 Werkzeuge*	_____Stück WKT 050 118 810 051	10 Werkzeuge	_____Stück WWR 100 118 810 051	20 Werkzeuge	_____Stück WDR 100 236 810 051
16 Werkzeuge	_____Stück WDR 100 236 595 052	10 Werkzeuge*	_____Stück WKT 050 118 810 052	10 Werkzeuge	_____Stück WWR 100 118 810 052	20 Werkzeuge	_____Stück WDR 100 236 810 052
8 Werkzeuge	_____Stück WDR 100 236 595 053	10 Werkzeuge*	_____Stück WKT 050 118 810 053	6 Werkzeuge	_____Stück WWR 100 118 810 053	12 Werkzeuge	_____Stück WDR 100 236 810 053
16 Werkzeuge	_____Stück WDR 100 236 595 061	10 Werkzeuge*	_____Stück WKT 050 118 810 061	10 Werkzeuge	_____Stück WWR 100 118 810 061	20 Werkzeuge	_____Stück WDR 100 236 810 061
8 Werkzeuge	_____Stück WDR 100 236 595 062	6 Werkzeuge*	_____Stück WKT 050 118 810 062	6 Werkzeuge	_____Stück WWR 100 118 810 062	12 Werkzeuge	_____Stück WDR 100 236 810 062
16 Werkzeuge	_____Stück WDR 100 236 595 071	10 Werkzeuge*	_____Stück WKT 050 118 810 071	10 Werkzeuge	_____Stück WWR 100 118 810 071	20 Werkzeuge	_____Stück WDR 100 236 810 071
92,00		65,00		69,00		98,00	

* nur mit Aufsatz oder Erhöhung verwendbar



TRUMPF
OW200/S
45
84.00° R1.00
H=200.00
400kN/m
824477
LASERdur

TRUMPF
OW210/S
45
28.00° R1.00
H=240.00
400kN/m
824672
LASERdur

TRUMPF
OW200/K
35
84.00° R1.00
H=120.00
800kN/m
824468
LASERdur



Kontaktieren Sie uns per Telefon, Fax oder Mail.

Für Ihre Anfrage oder Bestellung können Sie uns auch gerne ein Foto per Smartphone zusenden.

Das perfekte System zur professionellen, sicheren und platzsparenden Lagerung aller Abkantwerkzeugtypen

Mit den Apfel Werkzeughaltern erhalten Sie ein auf Trumpf Abkantpressen optimal abgestimmtes, sauberes und sicheres Lagerungssystem.

Die für festen Sitz und einfaches Handling angeschrägten und mit werkzeuglos verstellbaren Trennelementen versehenen Halter sind für alle gängigen Oberwerkzeugtypen geeignet, so dass Sie sich Ihre Werkzeuge nach Ihrem Bedarf zusammenstellen können.

So bringen Sie all Ihre Werkzeuge speziell nach Ihren betrieblichen Anforderungen platzsparend und materialschonend unter, ohne auf Bedienkomfort, einfachen Zugriff und Arbeitssicherheit zu verzichten.



Passend zu
WSW-Wagen

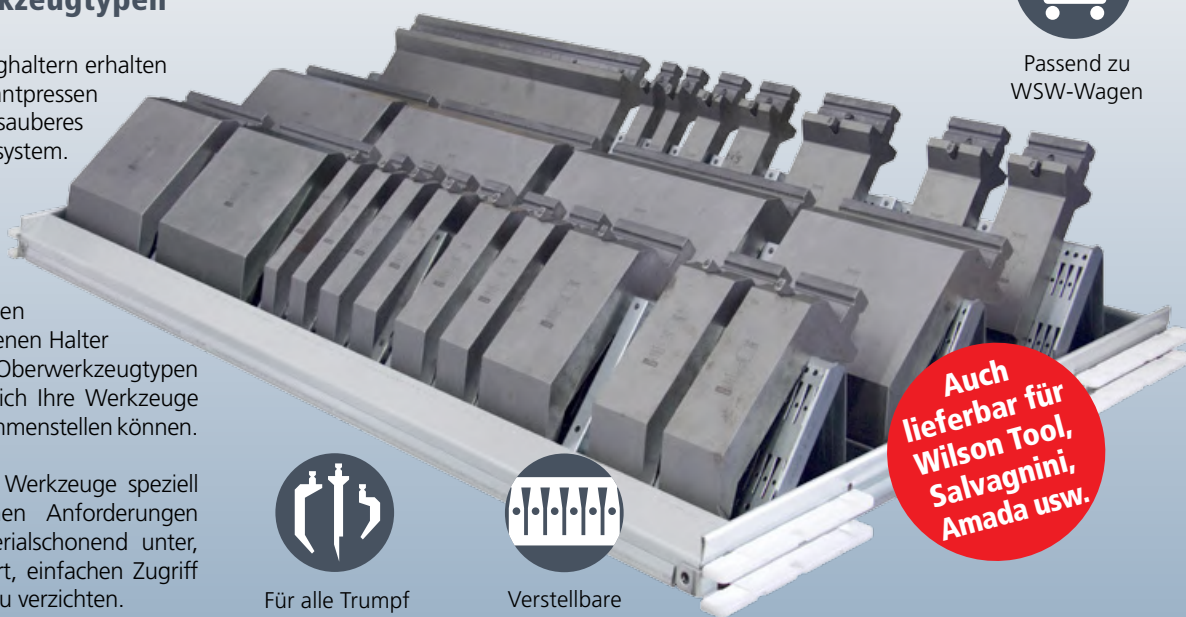

Für alle Trumpf
Werkzeuge geeignet



Verstellbare
Trennelemente

**Auch
lieferbar für
Wilson Tool,
Salvagnini,
Amada usw.**

Komplettes Zubehör für maximale Arbeitssicherheit



WSW 583

Durch die für erhöhte Arbeitssicherheit nach innen geneigten Fachböden mit Mittelrenner und den für ACB®-Messmittel passenden Auszug ist der WSW 583 das ideale Transportmittel zwischen der Trumpf Abkantpresse und dem LTL Lagerturm.

Mit beidseitig montierbarem Auszug und Edelstahlhandgriff, je 2 Bock- und Lenkrollen und einer Gesamtlast von 400 kg der praktische Helfer für Ihre Produktion.

Werkzeughalter für quer gelagerte Unterwerkzeuge im LTL 1260



Die stabilen, verzinkten Halter sorgen mit ihren werkzeuglos im Schlitzraster verstellbaren Trennelementen für sicheren Sitz und mühelose Werkzeugentnahme.

**9 x
1,25 lfm
Werkzeuge
=
11,25 lfm**

Werkzeughalter für längs gelagerte Unterwerkzeuge im LTL 1260



Für spezielle Anforderungen sind auch Werkzeughalter mit verstellbaren Trennelementen für die Lagerung der Unterwerkzeuge in Längsrichtung lieferbar.

**18 x
0,6 lfm
Werkzeuge
=
10,8 lfm**



Lassen Sie sich alle Eckdaten wie Gewicht, Lagervolumen, Flächenbelegung etc. mit Hilfe unseres Konfigurators ermitteln. Wir stellen Ihnen Ihre individuelle Tablarbestückung mit optimierter Nutzung und maximaler Effizienz zusammen.

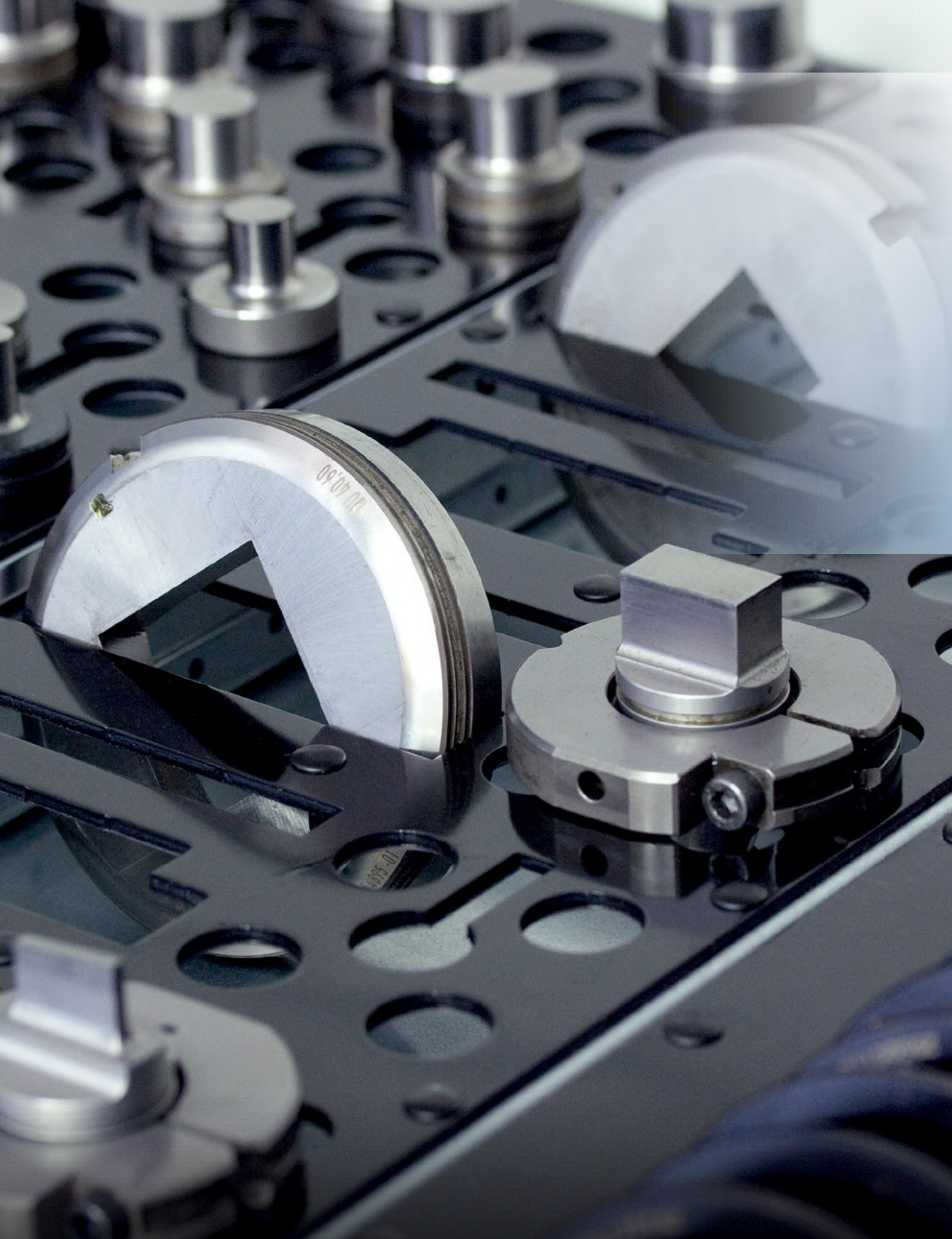

Kontaktieren Sie uns per Telefon, Fax oder Mail.
Für Ihre Anfrage oder Bestellung können Sie uns auch gerne ein Foto per Smartphone zusenden.

Das perfekte System zur professionellen, sicheren und platzsparenden Lagerung von Stanzwerkzeugen und Rüstkassetten

Mit den Apfel Werkzeughaltern erhalten Sie ein auf Trumpf Stanzmaschinen optimal abgestimmtes Lagerungssystem.

Die speziell konstruierten, präzise ausgearbeiteten und mit einer materialschonenden Kunststoffplatte versehenen Halter sind herausnehmbar und lagern sämtliche Werkzeugtypen wie Stempel, Matrizen, Aufnahmeringe und Abstreifer platzsparend und sicher.

Die verschiedenen Werkzeughalter sind in den Abmessungen identisch und können so, je nach Bedarf, in beliebiger Kombination frei zusammengestellt werden. Aufgrund der Abmessungen sind sie sowohl längs als auch quer in das Tablar einsetzbar.



Passend zu
WSW-Wagen



Werkzeughalter
herausnehmbar



Werkzeughalter
längs und quer einsetzbar

**Auch
lieferbar für
Wilson Tool,
Salvagnini,
Amada usw.**

Komplettes Zubehör für maximale Raumeinsparung



WSW 581

Durch die angeschrägten Werkzeugträger mit ölbindender Filzeinlage transportiert der WSW 583 bis zu 45 leere oder bestückte Rüstkassetten schonend und sicher zwischen Ihrer Trumpf Abkantpresse und dem LTL Lagerturm.

Mit beidseitig montierbarem Auszug und Edelstahlhandgriff, je 2 Bock- und Lenkrollen und einer Gesamtlast von 400 kg der praktische Helfer für Ihre Produktion.

Werkzeughalter für Trumpf Rüstkassetten im LTL 1260



Die angeschrägten Werkzeugträger mit ölbindender Filzeinlage lagern bis zu 24 leere oder bestückte Rüstkassetten sauber, schonend und übersichtlich im Lifftablar.

**3 x
8 Rüst-
kassetten
=
24 Stck.**

Leertablar für die Einlagerung von Platinen im LTL 1260



Durch die platzsparende Lagerung und die ergonomische Arbeitshöhe eignet sich der Lagerturm auch für die Bevorratung von vorgefertigten Teilen.

**Optimales
Lagern von
Zuschnitten
bis 500 kg**



Lassen Sie sich alle Eckdaten wie Gewicht, Lagervolumen, Flächenbelegung etc. mit Hilfe unseres Konfigurators ermitteln. Wir stellen Ihnen Ihre individuelle Tablarbestückung mit optimierter Nutzung und maximaler Effizienz zusammen.



Kontaktieren Sie uns per Telefon, Fax oder Mail.

Für Ihre Anfrage oder Bestellung können Sie uns auch gerne ein Foto per Smartphone zusenden.

**Optimale Raumausnutzung
und perfekt angepasste
Lagerplatzgestaltung.**

Standardhöhen:



**ab
2,80**

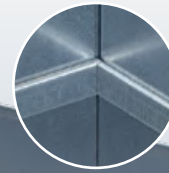

Umgefaltzte Materialkanten zur Vermeidung von Verletzungen



Behälter mit Boden



Umgefaltzte Materialkanten



Behälter herausnehmbar



Geringer Platzverlust



Passend zu WSW-Wagen



Optimaler Brandschutz

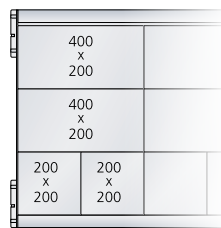
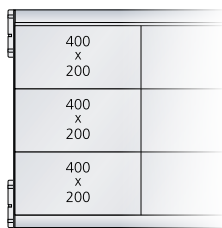
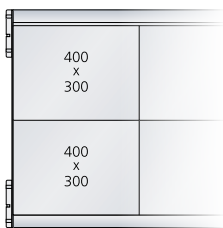

Lagerkasten-Beispielkonfigurationen bei 610 mm Tablartiefe

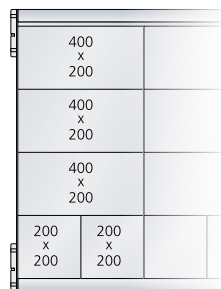
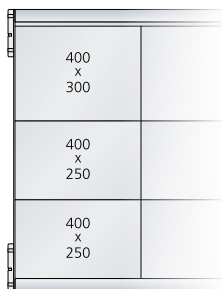
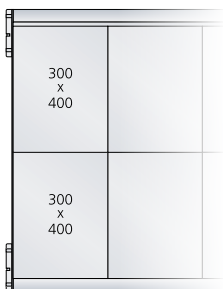

Lagerkasten-Beispielkonfigurationen bei 813 mm Tablartiefe

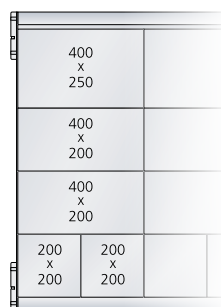
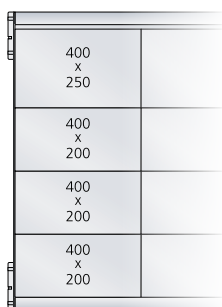
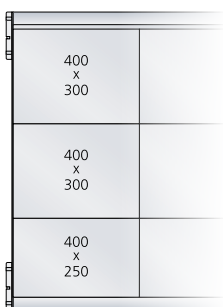

Lagerkasten-Beispielkonfigurationen bei 864 mm Tablartiefe

Metall-Lagerkästen zur individuellen Einteilung Ihrer Table

Mit den präzise gefalteten Apfel Lagerkästen organisieren Sie Ihre Table bis ins kleinste Detail.

Einzelne Behälter lassen sich mit ihrem Inhalt leicht entnehmen oder austauschen.

Ob aus solidem Stahlblech oder gewichtssparendem Aluminium – Metall-Lagerkästen sorgen mit ihrer geringen Wandstärke für die optimale Raumnutzung.

Alle Lagerkästen sind je nach gewünschter Füllmenge in Standardhöhen von 50, 75 und 100 mm erhältlich.

Durch die Ganzmetallkonstruktion werden wichtige Brandschutzvorschriften berücksichtigt.



Alle Metall-Lagerkästen sind zur Vermeidung von Verletzungen an den Materialkanten umgefaltzt



Lassen Sie sich alle Eckdaten wie Gewicht, Lagervolumen, Flächenbelegung etc. mit Hilfe unseres Konfigurators ermitteln. Wir stellen Ihnen Ihre individuelle Tablebestückung mit optimierter Nutzung und maximaler Effizienz zusammen.

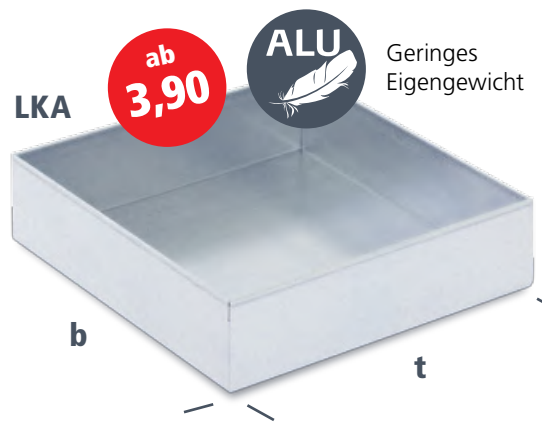

Lagerkästen aus Aluminium: Geringes Gewicht für hohe Zuladung

Aluminiumblech (AlMg1) wiegt nur ca. 1/3 gegenüber gleich starkem Stahl.
Der Einsatz von Leichtmetallbehältern spart effektiv Gewicht und erlaubt somit wesentlich höhere Nutzlasten für die Unterbringung Ihres Lagerguts.

	100 mm t	150 mm t	200 mm t	250 mm t	300 mm t	350 mm t	400 mm t
Aluminium-Lagerkästen in 50 mm Höhe							
100 mm b	_____ Stück LKA 050 100 100 110	_____ Stück LKA 050 100 150 110	_____ Stück LKA 050 100 200 110	_____ Stück LKA 050 100 250 110	_____ Stück LKA 050 100 300 110	_____ Stück LKA 050 100 350 110	_____ Stück LKA 050 100 400 110
150 mm b	_____ Stück LKA 050 150 100 110	_____ Stück LKA 050 150 150 110	_____ Stück LKA 050 150 200 110	_____ Stück LKA 050 150 250 110	_____ Stück LKA 050 150 300 110	_____ Stück LKA 050 150 350 110	_____ Stück LKA 050 150 400 110
200 mm b	_____ Stück LKA 050 200 100 110	_____ Stück LKA 050 200 150 110	_____ Stück LKA 050 200 200 110	_____ Stück LKA 050 200 250 110	_____ Stück LKA 050 200 300 110	_____ Stück LKA 050 200 350 110	_____ Stück LKA 050 200 400 110
250 mm b	_____ Stück LKA 050 250 100 110	_____ Stück LKA 050 250 150 110	_____ Stück LKA 050 250 200 110	_____ Stück LKA 050 250 250 110	_____ Stück LKA 050 250 300 110	_____ Stück LKA 050 250 350 110	_____ Stück LKA 050 250 400 110
300 mm b	_____ Stück LKA 050 300 100 110	_____ Stück LKA 050 300 150 110	_____ Stück LKA 050 300 200 110	_____ Stück LKA 050 300 250 110	_____ Stück LKA 050 300 300 110	_____ Stück LKA 050 300 350 110	_____ Stück LKA 050 300 400 110
350 mm b	_____ Stück LKA 050 350 100 110	_____ Stück LKA 050 350 150 110	_____ Stück LKA 050 350 200 110	_____ Stück LKA 050 350 250 110	_____ Stück LKA 050 350 300 110	-	-
400 mm b	_____ Stück LKA 050 400 100 110	_____ Stück LKA 050 400 150 110	_____ Stück LKA 050 400 200 110	_____ Stück LKA 050 400 250 110	_____ Stück LKA 050 400 300 110	-	-

	100 mm t	150 mm t	200 mm t	250 mm t	300 mm t	350 mm t	400 mm t
Aluminium-Lagerkästen in 75 mm Höhe							
100 mm b	_____ Stück LKA 075 100 100 110	_____ Stück LKA 075 100 150 110	_____ Stück LKA 075 100 200 110	_____ Stück LKA 075 100 250 110	_____ Stück LKA 075 100 300 110	_____ Stück LKA 075 100 350 110	_____ Stück LKA 075 100 400 110
150 mm b	_____ Stück LKA 075 150 100 110	_____ Stück LKA 075 150 150 110	_____ Stück LKA 075 150 200 110	_____ Stück LKA 075 150 250 110	_____ Stück LKA 075 150 300 110	_____ Stück LKA 075 150 350 110	_____ Stück LKA 075 150 400 110
200 mm b	_____ Stück LKA 075 200 100 110	_____ Stück LKA 075 200 150 110	_____ Stück LKA 075 200 200 110	_____ Stück LKA 075 200 250 110	_____ Stück LKA 075 200 300 110	_____ Stück LKA 075 200 350 110	_____ Stück LKA 075 200 400 110
250 mm b	_____ Stück LKA 075 250 100 110	_____ Stück LKA 075 250 150 110	_____ Stück LKA 075 250 200 110	_____ Stück LKA 075 250 250 110	_____ Stück LKA 075 250 300 110	_____ Stück LKA 075 250 350 110	_____ Stück LKA 075 250 400 110
300 mm b	_____ Stück LKA 075 300 100 110	_____ Stück LKA 075 300 150 110	_____ Stück LKA 075 300 200 110	_____ Stück LKA 075 300 250 110	_____ Stück LKA 075 300 300 110	_____ Stück LKA 075 300 350 110	_____ Stück LKA 075 300 400 110
350 mm b	_____ Stück LKA 075 350 100 110	_____ Stück LKA 075 350 150 110	_____ Stück LKA 075 350 200 110	_____ Stück LKA 075 350 250 110	_____ Stück LKA 075 350 300 110	-	-
400 mm b	_____ Stück LKA 075 400 100 110	_____ Stück LKA 075 400 150 110	_____ Stück LKA 075 400 200 110	_____ Stück LKA 075 400 250 110	_____ Stück LKA 075 400 300 110	-	-

	100 mm t	150 mm t	200 mm t	250 mm t	300 mm t	350 mm t	400 mm t
Aluminium-Lagerkästen in 100 mm Höhe							
100 mm b	_____ Stück LKA 100 100 100 110	_____ Stück LKA 100 100 150 110	_____ Stück LKA 100 100 200 110	_____ Stück LKA 100 100 250 110	_____ Stück LKA 100 100 300 110	_____ Stück LKA 100 100 350 110	_____ Stück LKA 100 100 400 110
150 mm b	_____ Stück LKA 100 150 100 110	_____ Stück LKA 100 150 150 110	_____ Stück LKA 100 150 200 110	_____ Stück LKA 100 150 250 110	_____ Stück LKA 100 150 300 110	_____ Stück LKA 100 150 350 110	_____ Stück LKA 100 150 400 110
200 mm b	_____ Stück LKA 100 200 100 110	_____ Stück LKA 100 200 150 110	_____ Stück LKA 100 200 200 110	_____ Stück LKA 100 200 250 110	_____ Stück LKA 100 200 300 110	_____ Stück LKA 100 200 350 110	_____ Stück LKA 100 200 400 110
250 mm b	_____ Stück LKA 100 250 100 110	_____ Stück LKA 100 250 150 110	_____ Stück LKA 100 250 200 110	_____ Stück LKA 100 250 250 110	_____ Stück LKA 100 250 300 110	_____ Stück LKA 100 250 350 110	_____ Stück LKA 100 250 400 110
300 mm b	_____ Stück LKA 100 300 100 110	_____ Stück LKA 100 300 150 110	_____ Stück LKA 100 300 200 110	_____ Stück LKA 100 300 250 110	_____ Stück LKA 100 300 300 110	_____ Stück LKA 100 300 350 110	_____ Stück LKA 100 300 400 110
350 mm b	_____ Stück LKA 100 350 100 110	_____ Stück LKA 100 350 150 110	_____ Stück LKA 100 350 200 110	_____ Stück LKA 100 350 250 110	_____ Stück LKA 100 350 300 110	-	-
400 mm b	_____ Stück LKA 100 400 100 110	_____ Stück LKA 100 400 150 110	_____ Stück LKA 100 400 200 110	_____ Stück LKA 100 400 250 110	_____ Stück LKA 100 400 300 110	-	-



Kontaktieren Sie uns per Telefon, Fax oder Mail.
Für Ihre Anfrage oder Bestellung können Sie uns auch gerne ein Foto per Smartphone zusenden.

LKV

ab
2,80



Geringer
Platzverlust



Lagerkästen aus verzinktem Stahlblech: Dünne Wandung für viel Lagerraum

Die präzise gekanteten Lagerkästen aus verzinktem Stahlblech bieten durch ihre gegenüber Kunststoffbehältern geringere Wandstärke ein hohes Lagervolumen und nutzen so die Kapazität Ihres Tablars voll aus.

	100 mm t	150 mm t	200 mm t	250 mm t	300 mm t	350 mm t	400 mm t
Stahlblech-Lagerkästen verzinkt in 50 mm Höhe							
100 mm b	_____ Stück LKV 050 100 100 110	_____ Stück LKV 050 100 150 110	_____ Stück LKV 050 100 200 110	_____ Stück LKV 050 100 250 110	_____ Stück LKV 050 100 300 110	_____ Stück LKV 050 100 350 110	_____ Stück LKV 050 100 400 110
150 mm b	_____ Stück LKV 050 150 100 110	_____ Stück LKV 050 150 150 110	_____ Stück LKV 050 150 200 110	_____ Stück LKV 050 150 250 110	_____ Stück LKV 050 150 300 110	_____ Stück LKV 050 150 350 110	_____ Stück LKV 050 150 400 110
200 mm b	_____ Stück LKV 050 200 100 110	_____ Stück LKV 050 200 150 110	_____ Stück LKV 050 200 200 110	_____ Stück LKV 050 200 250 110	_____ Stück LKV 050 200 300 110	_____ Stück LKV 050 200 350 110	_____ Stück LKV 050 200 400 110
250 mm b	_____ Stück LKV 050 250 100 110	_____ Stück LKV 050 250 150 110	_____ Stück LKV 050 250 200 110	_____ Stück LKV 050 250 250 110	_____ Stück LKV 050 250 300 110	_____ Stück LKV 050 250 350 110	_____ Stück LKV 050 250 400 110
300 mm b	_____ Stück LKV 050 300 100 110	_____ Stück LKV 050 300 150 110	_____ Stück LKV 050 300 200 110	_____ Stück LKV 050 300 250 110	_____ Stück LKV 050 300 300 110	_____ Stück LKV 050 300 350 110	_____ Stück LKV 050 300 400 110
350 mm b	_____ Stück LKV 050 350 100 110	_____ Stück LKV 050 350 150 110	_____ Stück LKV 050 350 200 110	_____ Stück LKV 050 350 250 110	_____ Stück LKV 050 350 300 110	-	-
400 mm b	_____ Stück LKV 050 400 100 110	_____ Stück LKV 050 400 150 110	_____ Stück LKV 050 400 200 110	_____ Stück LKV 050 400 250 110	_____ Stück LKV 050 400 300 110	-	-
Stahlblech-Lagerkästen verzinkt in 75 mm Höhe							
100 mm b	_____ Stück LKV 075 100 100 110	_____ Stück LKV 075 100 150 110	_____ Stück LKV 075 100 200 110	_____ Stück LKV 075 100 250 110	_____ Stück LKV 075 100 300 110	_____ Stück LKV 075 100 350 110	_____ Stück LKV 075 100 400 110
150 mm b	_____ Stück LKV 075 150 100 110	_____ Stück LKV 075 150 150 110	_____ Stück LKV 075 150 200 110	_____ Stück LKV 075 150 250 110	_____ Stück LKV 075 150 300 110	_____ Stück LKV 075 150 350 110	_____ Stück LKV 075 150 400 110
200 mm b	_____ Stück LKV 075 200 100 110	_____ Stück LKV 075 200 150 110	_____ Stück LKV 075 200 200 110	_____ Stück LKV 075 200 250 110	_____ Stück LKV 075 200 300 110	_____ Stück LKV 075 200 350 110	_____ Stück LKV 075 200 400 110
250 mm b	_____ Stück LKV 075 250 100 110	_____ Stück LKV 075 250 150 110	_____ Stück LKV 075 250 200 110	_____ Stück LKV 075 250 250 110	_____ Stück LKV 075 250 300 110	_____ Stück LKV 075 250 350 110	_____ Stück LKV 075 250 400 110
300 mm b	_____ Stück LKV 075 300 100 110	_____ Stück LKV 075 300 150 110	_____ Stück LKV 075 300 200 110	_____ Stück LKV 075 300 250 110	_____ Stück LKV 075 300 300 110	_____ Stück LKV 075 300 350 110	_____ Stück LKV 075 300 400 110
350 mm b	_____ Stück LKV 075 350 100 110	_____ Stück LKV 075 350 150 110	_____ Stück LKV 075 350 200 110	_____ Stück LKV 075 350 250 110	_____ Stück LKV 075 350 300 110	-	-
400 mm b	_____ Stück LKV 075 400 100 110	_____ Stück LKV 075 400 150 110	_____ Stück LKV 075 400 200 110	_____ Stück LKV 075 400 250 110	_____ Stück LKV 075 400 300 110	-	-
Stahlblech-Lagerkästen verzinkt in 100 mm Höhe							
100 mm b	_____ Stück LKV 100 100 100 110	_____ Stück LKV 100 100 150 110	_____ Stück LKV 100 100 200 110	_____ Stück LKV 100 100 250 110	_____ Stück LKV 100 100 300 110	_____ Stück LKV 100 100 350 110	_____ Stück LKV 100 100 400 110
150 mm b	_____ Stück LKV 100 150 100 110	_____ Stück LKV 100 150 150 110	_____ Stück LKV 100 150 200 110	_____ Stück LKV 100 150 250 110	_____ Stück LKV 100 150 300 110	_____ Stück LKV 100 150 350 110	_____ Stück LKV 100 150 400 110
200 mm b	_____ Stück LKV 100 200 100 110	_____ Stück LKV 100 200 150 110	_____ Stück LKV 100 200 200 110	_____ Stück LKV 100 200 250 110	_____ Stück LKV 100 200 300 110	_____ Stück LKV 100 200 350 110	_____ Stück LKV 100 200 400 110
250 mm b	_____ Stück LKV 100 250 100 110	_____ Stück LKV 100 250 150 110	_____ Stück LKV 100 250 200 110	_____ Stück LKV 100 250 250 110	_____ Stück LKV 100 250 300 110	_____ Stück LKV 100 250 350 110	_____ Stück LKV 100 250 400 110
300 mm b	_____ Stück LKV 100 300 100 110	_____ Stück LKV 100 300 150 110	_____ Stück LKV 100 300 200 110	_____ Stück LKV 100 300 250 110	_____ Stück LKV 100 300 300 110	_____ Stück LKV 100 300 350 110	_____ Stück LKV 100 300 400 110
350 mm b	_____ Stück LKV 100 350 100 110	_____ Stück LKV 100 350 150 110	_____ Stück LKV 100 350 200 110	_____ Stück LKV 100 350 250 110	_____ Stück LKV 100 350 300 110	-	-
400 mm b	_____ Stück LKV 100 400 100 110	_____ Stück LKV 100 400 150 110	_____ Stück LKV 100 400 200 110	_____ Stück LKV 100 400 250 110	_____ Stück LKV 100 400 300 110	-	-



Lassen Sie sich alle Eckdaten wie Gewicht, Lagervolumen, Flächenbelegung etc. mit Hilfe unseres Konfigurators ermitteln. Wir stellen Ihnen Ihre individuelle Tablarbestückung mit optimierter Nutzung und maximaler Effizienz zusammen.



Kontaktieren Sie uns per Telefon, Fax oder Mail.
Für Ihre Anfrage oder Bestellung können Sie uns auch gerne ein Foto per Smartphone zusenden.

SWV – geschlossene Schlitzrasterwannen mit einteilbaren Lagerfächern

ab
18,50

Standardhöhen:

125 mm	▲
100 mm	▲
75 mm	▲
50 mm	▲

Umgefaltete Materialkanten zur Vermeidung von Verletzungen



Passend zu WSW-Wagen



Umgefaltete Materialkanten



Verschiedene Querteiler



Variable Querteilung



10 mm Schlitzraster



Behälter mit Boden



Behälter herausnehmbar



Optimaler Brandschutz

Herausnehmbare Schlitzrasterwannen mit werkzeuglos verstellbaren Querteilern für die flexible Lagerung verschiedenster Artikel

Überall, wo Artikel vom und zum Arbeitsplatz transportiert werden sollen, ist die herausnehmbare Schlitzrasterwanne das optimale Lagermedium.

Für die bedarfsgerechte Belegung Ihrer Tablare stehen Breiten von 150 bis 400 mm zur Verfügung.

Der geschlossene Behälter mit integriertem Boden erlaubt durch die hohe Steifigkeit hohe Nutzlasten und sorgt für ein sicheres Entnehmen.

Durch das 10 mm Lochraster an den Längsseiten sind die Querteiler zur individuellen Unterteilung der Wanne in der Tiefe werkzeuglos umsteckbar.

Die komplett aus verzinktem Stahlblech gefertigten Komponenten sind zur Vermeidung von Verletzungen an den außenliegenden Materialkanten umgefaltzt.

Durch die Ganzmetallkonstruktion werden wichtige Brandschutzvorschriften berücksichtigt.



Auch in Aluminium erhältlich



Zur Anbringung von Beschriftungen oder Magnetstreifen sind alle Querteiler nach unten abgewinkelt und zur Vermeidung von Verletzungen an den Materialkanten umgefaltzt.



Die Querteiler sind im 10 mm Schlitzraster innerhalb der Wanne flexibel und werkzeuglos positionierbar. Die präzise Verarbeitung garantiert den festen Sitz und die stabile Fixierung der einzelnen Trennbleche.



Lassen Sie sich alle Eckdaten wie Gewicht, Lagervolumen, Flächenbelegung etc. mit Hilfe unseres Configurators ermitteln. Wir stellen Ihnen Ihre individuelle Tablarbestückung mit optimierter Nutzung und maximaler Effizienz zusammen.

Unterteilen Sie Ihre Tablette mit Schlitzrasterwannen

Durch den durchgängigen Boden eignet sich die Schlitzrasterwanne sowohl zur vollen wie auch der teilweisen Belegung Ihrer Tablette. Die verschiedenen Breiten und Tiefen erlauben vielerlei Positionierungen für die optimale Nutzung Ihrer Lagerflächen.

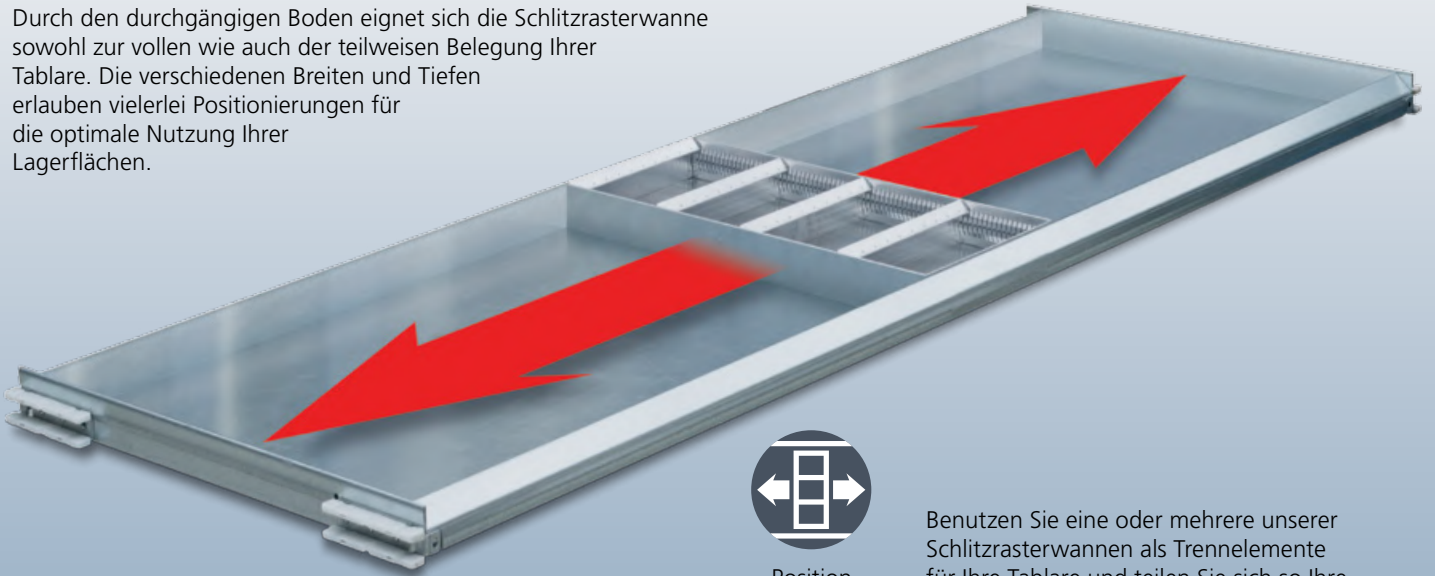

Position
frei wählbar

Benutzen Sie eine oder mehrere unserer Schlitzrasterwannen als Trennelemente für Ihre Tablette und teilen Sie sich so Ihre Lagerplätze mit Behältern flexibel ein.



Querteiler
werkzeuglos
im 10 mm
Raster
verschiebbar



Kontaktieren Sie uns per Telefon, Fax oder Mail.
Für Ihre Anfrage oder Bestellung können Sie uns auch gerne ein Foto per Smartphone zusenden.

Herausnehmbare Schlitzrasterwannen – individuell einteilbare Lagerplätze im geschlossenen Ganzmetallbehälter

	300 mm t	400 mm t	600 mm t	800 mm t	Querteiler
Schlitzrasterwannen in 50 mm Höhe					
150 mm b	_____ Stück SWV 050 150 300 210	_____ Stück SWV 050 150 400 210	_____ Stück SWV 050 150 600 210	_____ Stück SWV 050 150 800 210	_____ St.
200 mm b	_____ Stück SWV 050 200 300 210	_____ Stück SWV 050 200 400 210	_____ Stück SWV 050 200 600 210	_____ Stück SWV 050 200 800 210	_____ St.
250 mm b	_____ Stück SWV 050 250 300 210	_____ Stück SWV 050 250 400 210	_____ Stück SWV 050 250 600 210	_____ Stück SWV 050 250 800 210	_____ St.
300 mm b	_____ Stück SWV 050 300 300 210	_____ Stück SWV 050 300 400 210	_____ Stück SWV 050 300 600 210	_____ Stück SWV 050 300 800 210	_____ St.
350 mm b	_____ Stück SWV 050 350 300 210	_____ Stück SWV 050 350 400 210	_____ Stück SWV 050 350 600 210	_____ Stück SWV 050 350 800 210	_____ St.
400 mm b	_____ Stück SWV 050 400 300 210	_____ Stück SWV 050 400 400 210	_____ Stück SWV 050 400 600 210	_____ Stück SWV 050 400 800 210	_____ St.

Schlitzrasterwannen in 75 mm Höhe					
150 mm b	_____ Stück SWV 075 150 300 210	_____ Stück SWV 075 150 400 210	_____ Stück SWV 075 150 600 210	_____ Stück SWV 075 150 800 210	_____ St.
200 mm b	_____ Stück SWV 075 200 300 210	_____ Stück SWV 075 200 400 210	_____ Stück SWV 075 200 600 210	_____ Stück SWV 075 200 800 210	_____ St.
250 mm b	_____ Stück SWV 075 250 300 210	_____ Stück SWV 075 250 400 210	_____ Stück SWV 075 250 600 210	_____ Stück SWV 075 250 800 210	_____ St.
300 mm b	_____ Stück SWV 075 300 300 210	_____ Stück SWV 075 300 400 210	_____ Stück SWV 075 300 600 210	_____ Stück SWV 075 300 800 210	_____ St.
350 mm b	_____ Stück SWV 075 350 300 210	_____ Stück SWV 075 350 400 210	_____ Stück SWV 075 350 600 210	_____ Stück SWV 075 350 800 210	_____ St.
400 mm b	_____ Stück SWV 075 400 300 210	_____ Stück SWV 075 400 400 210	_____ Stück SWV 075 400 600 210	_____ Stück SWV 075 400 800 210	_____ St.

Schlitzrasterwannen in 100 mm Höhe					
150 mm b	_____ Stück SWV 100 150 300 210	_____ Stück SWV 100 150 400 210	_____ Stück SWV 100 150 600 210	_____ Stück SWV 100 150 800 210	_____ St.
200 mm b	_____ Stück SWV 100 200 300 210	_____ Stück SWV 100 200 400 210	_____ Stück SWV 100 200 600 210	_____ Stück SWV 100 200 800 210	_____ St.
250 mm b	_____ Stück SWV 100 250 300 210	_____ Stück SWV 100 250 400 210	_____ Stück SWV 100 250 600 210	_____ Stück SWV 100 250 800 210	_____ St.
300 mm b	_____ Stück SWV 100 300 300 210	_____ Stück SWV 100 300 400 210	_____ Stück SWV 100 300 600 210	_____ Stück SWV 100 300 800 210	_____ St.
350 mm b	_____ Stück SWV 100 350 300 210	_____ Stück SWV 100 350 400 210	_____ Stück SWV 100 350 600 210	_____ Stück SWV 100 350 800 210	_____ St.
400 mm b	_____ Stück SWV 100 400 300 210	_____ Stück SWV 100 400 400 210	_____ Stück SWV 100 400 600 210	_____ Stück SWV 100 400 800 210	_____ St.

Schlitzrasterwannen in 125 mm Höhe					
150 mm b	_____ Stück SWV 125 150 300 210	_____ Stück SWV 125 150 400 210	_____ Stück SWV 125 150 600 210	_____ Stück SWV 125 150 800 210	_____ St.
200 mm b	_____ Stück SWV 125 200 300 210	_____ Stück SWV 125 200 400 210	_____ Stück SWV 125 200 600 210	_____ Stück SWV 125 200 800 210	_____ St.
250 mm b	_____ Stück SWV 125 250 300 210	_____ Stück SWV 125 250 400 210	_____ Stück SWV 125 250 600 210	_____ Stück SWV 125 250 800 210	_____ St.
300 mm b	_____ Stück SWV 125 300 300 210	_____ Stück SWV 125 300 400 210	_____ Stück SWV 125 300 600 210	_____ Stück SWV 125 300 800 210	_____ St.
350 mm b	_____ Stück SWV 125 350 300 210	_____ Stück SWV 125 350 400 210	_____ Stück SWV 125 350 600 210	_____ Stück SWV 125 350 800 210	_____ St.
400 mm b	_____ Stück SWV 125 400 300 210	_____ Stück SWV 125 400 400 210	_____ Stück SWV 125 400 600 210	_____ Stück SWV 125 400 800 210	_____ St.



Schlitzrasterwannen sind in Breiten von 150, 200, 250, 300, 350 und 400 mm in halber (300 bzw. 400 mm) und ganzer Tablartiefe (600 bzw. 800 mm) lieferbar.

Je nach gewünschter Füllmenge stehen alle Varianten in 50, 75, 100 und 125 mm Höhe zur Verfügung.



Praktische, magnetische Etikettenleisten (C-Profil) zur flexiblen Kennzeichnung der Lagerplätze, incl. Einschubkarton und Schutzfolie, ca. 100 mm b x 20 mm h.



Lassen Sie sich alle Eckdaten wie Gewicht, Lagervolumen, Flächenbelegung etc. mit Hilfe unseres Konfigurators ermitteln. Wir stellen Ihnen Ihre individuelle Tablarbestückung mit optimierter Nutzung und maximaler Effizienz zusammen.



Kontaktieren Sie uns per Telefon, Fax oder Mail.

Für Ihre Anfrage oder Bestellung können Sie uns auch gerne ein Foto per Smartphone zusenden.

Flexible Raumaufteilung für die optimale Kommissionierung

Präzise, werkzeuglose Fixierung der Längsteiler im konischen Schlitzraster



Standardhöhen:

100 mm	▲
75 mm	▲
50 mm	▲



Ausgesparte Längsteiler



Umgefaltete Materialkanten



Verschiedene Querteiler



Variable Querteilung



Konisches 10 mm Schlitzraster



Extrabreite Fußleiste



Optimaler Brandschutz



Werkzeuglose Clip-Verbindung

Gesteckte Schlitzrasterrahmen – leicht, flexibel und stabil für die perfekt an Artikelmenge angepasste Lagerung

Die neuentwickelten Schlitzrasterrahmen bieten eine Fülle von technischen Feinheiten, die die Unterteilung Ihrer Tablare nicht nur flexibel und einfach, sondern auch funktionell und sicher macht.

Alle Bauteile sind aus verzinktem Stahlblech und können komplett werkzeuglos montiert werden.

Durch die Ganzmetallkonstruktion werden wichtige Brandschutzvorschriften berücksichtigt.

Versteifte Eckverbindungen mit präzise verarbeiteten Materialkanten schaffen ein Höchstmaß an Stabilität.

Die an den Außenkanten ausgesparten Längsteiler mit neuartigen, hochfesten Clip-Verbindungen verstreben den Rahmen zusätzlich und stabilisieren so die komplette Konstruktion gegen Zug und Druck.

Breit dimensionierte, umlaufende Fußleisten sorgen für Verwindungssteifigkeit und sicheren Sitz.



Die solide gearbeiteten Eckverbindungen sorgen für hohe Steifigkeit und präzise Passform, die ausgesparten Fußleisten erhöhen zusätzlich die Stabilität der Rahmenkonstruktion.



Alle Komponenten sind zur Vermeidung von Verletzungen an den außenliegenden Materialkanten umgefalt, abgewinkelte Querteiler zur Beschriftung sowie Magnetstreifen sind erhältlich.



Lassen Sie sich alle Eckdaten wie Gewicht, Lagervolumen, Flächenbelegung etc. mit Hilfe unseres Konfigurators ermitteln. Wir stellen Ihnen Ihre individuelle Tablarbestückung mit optimierter Nutzung und maximaler Effizienz zusammen.



Gesteckte Schlitzrasterrahmen – Belegungen durch variable Lagerräume bedarfsorientiert organisieren

Bauen Sie sich mit Hilfe unserer Schlitzrasterrahmen ein effizientes, gewichtssparendes und jederzeit an die aktuellen Lagermengen anzupassendes Bevorratungs- und Kommissionierungssystem auf.



Im konischen 10 mm Schlitzraster werden die Teiler sicher fixiert, die durch Aussparungen aufliegenden Längsteiler erhöhen zusätzlich die Steifigkeit und Stabilität der gesamten Rahmenkonstruktion.



Die besonders breit dimensionierten Fußleisten der Längsteiler sorgen für einen stabilen, verzugs- und verwindungsfreien Aufbau, der auch hohen Zuladungen standhält.



Kontaktieren Sie uns per Telefon, Fax oder Mail.

Für Ihre Anfrage oder Bestellung können Sie uns auch gerne ein Foto per Smartphone zusenden.

Flexible Raumaufteilung für die optimale Kommissionierung

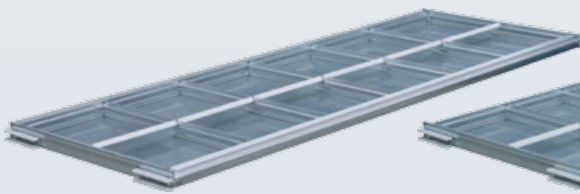

Tablar mit 12 Lagerfächern
durch 5 Längs- und 6 Querteiler

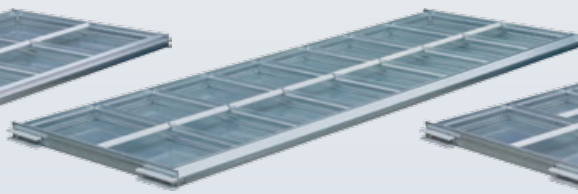

Tablar mit 16 Lagerfächern
durch 7 Längs- und 8 Querteiler

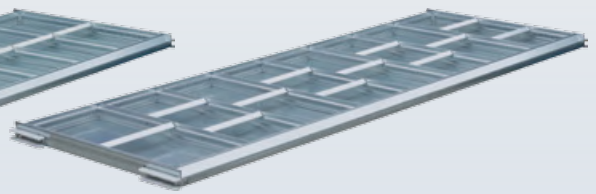

Tablar mit 20 Lagerfächern
durch 7 Längs- und 12 Querteiler



Unbestückter Tablar

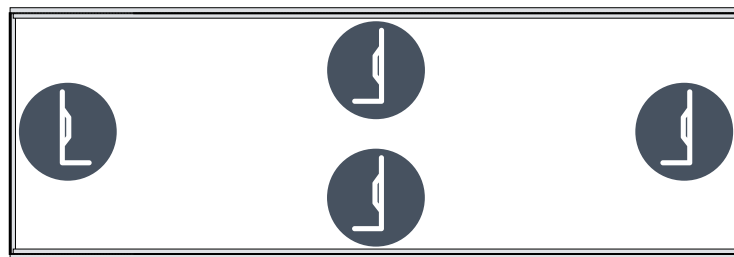

Schlitzrasterrahmen mit konischem 10 mm Schlitzraster

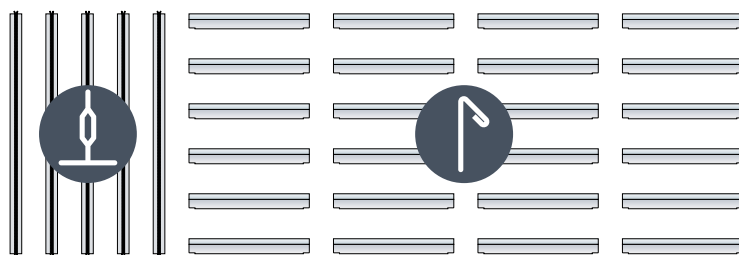

Längsteiler mit Schlitzraster und abgewinkelte Querteiler

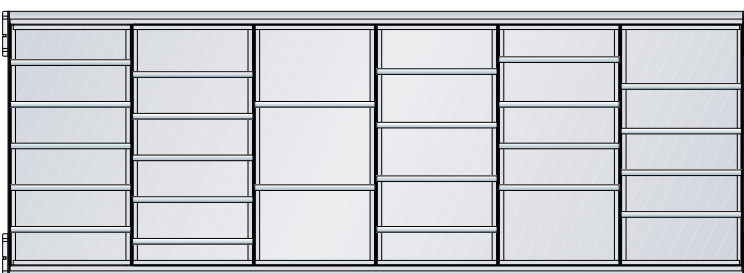

Tablar mit in der Tiefe werkzeuglos verschiebbaren Lagerflächen

Aufbau eines Tablars mit Schlitzrasterrahmen

Sowohl die Montage der Längsteiler in den Rahmen als auch die Fixierung der Querteiler in die Längsteiler geschehen vollkommen werkzeuglos.

Um das Einstecken der Querteiler zu vereinfachen und deren festen Sitz zu gewährleisten, ist das neuartige 10 mm Schlitzraster konisch geschnitten.

Die zum Bediener gewandten Trennbleche sind zur einfachen Lesbarkeit abgewinkelt und lassen sich mit Etiketten oder Magnetstreifen beschriften.

Alle außenliegenden Materialkanten sind zur Vermeidung von Verletzungen umgefalzt.

Je nach Füllmenge sind alle Komponenten in den Standardhöhen 50, 75 und 100 mm lieferbar.

Wählen sie aus unserem umfangreichen Programm die für Sie passende Unterteilung Ihrer Tablare aus.



Die Längsteiler mit ihrer doppelten Halteklammer werden werkzeuglos in das konische Schlitzraster des Außenrahmens eingeklickt, um eine zug- und druckfeste, hochstabile Verbindung herzustellen.



Lassen Sie sich alle Eckdaten wie Gewicht, Lagervolumen, Flächenbelegung etc. mit Hilfe unseres Konfigurators ermitteln. Wir stellen Ihnen Ihre individuelle Tablarbestückung mit optimierter Nutzung und maximaler Effizienz zusammen.

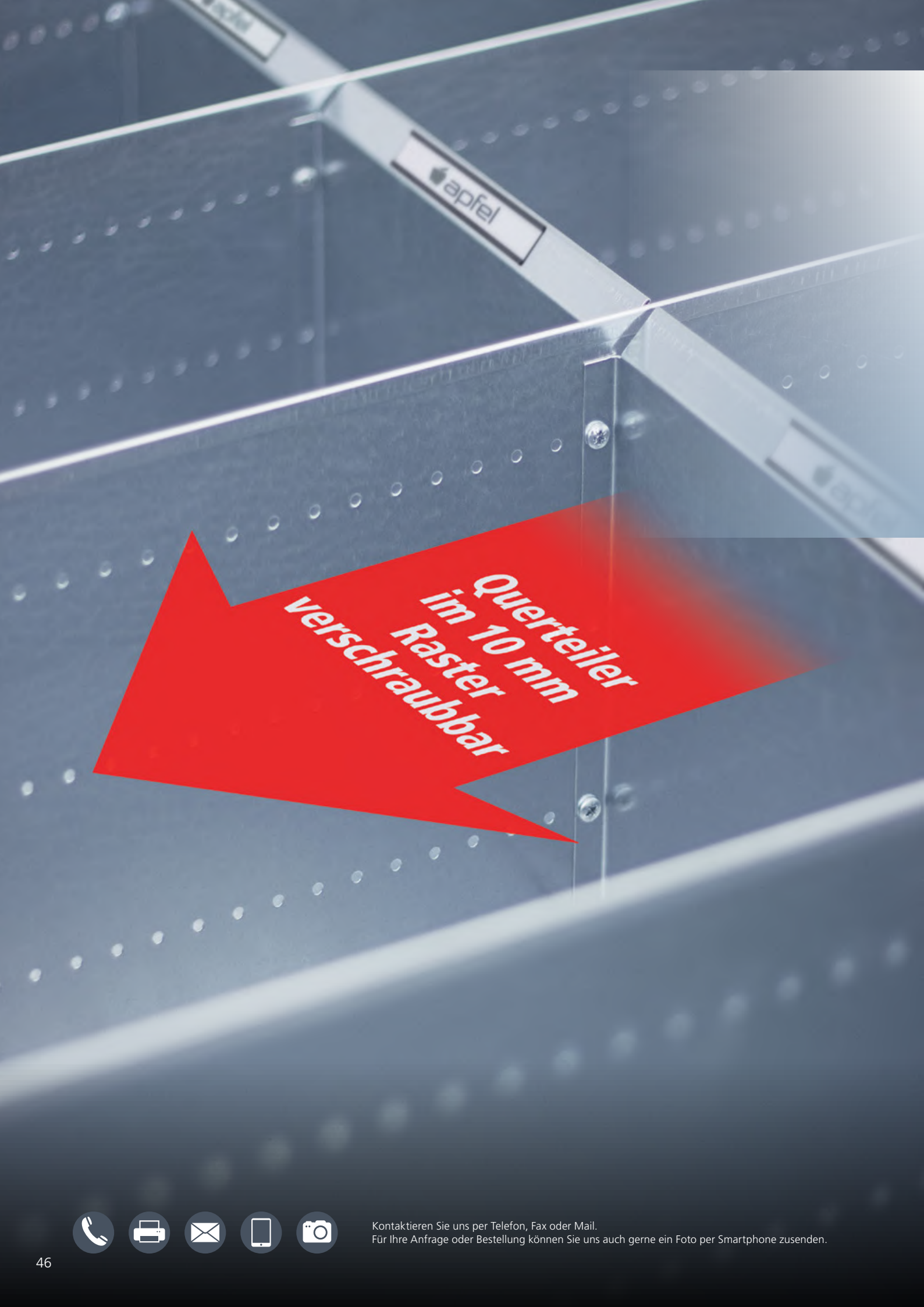

**Querteiler
im 10 mm
Raster
verschraubbar**



Kontaktieren Sie uns per Telefon, Fax oder Mail.

Für Ihre Anfrage oder Bestellung können Sie uns auch gerne ein Foto per Smartphone zusenden.

Geschraubte Trennwandsysteme: stabil und volumenstark – große Füllhöhen zur Aufbewahrung hoher Artikelmengen.

Standard-
höhen:

250 mm
200 mm
150 mm

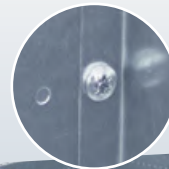

Geschraubte Teile für
die sichere Lagerung
großer Artikelmengen

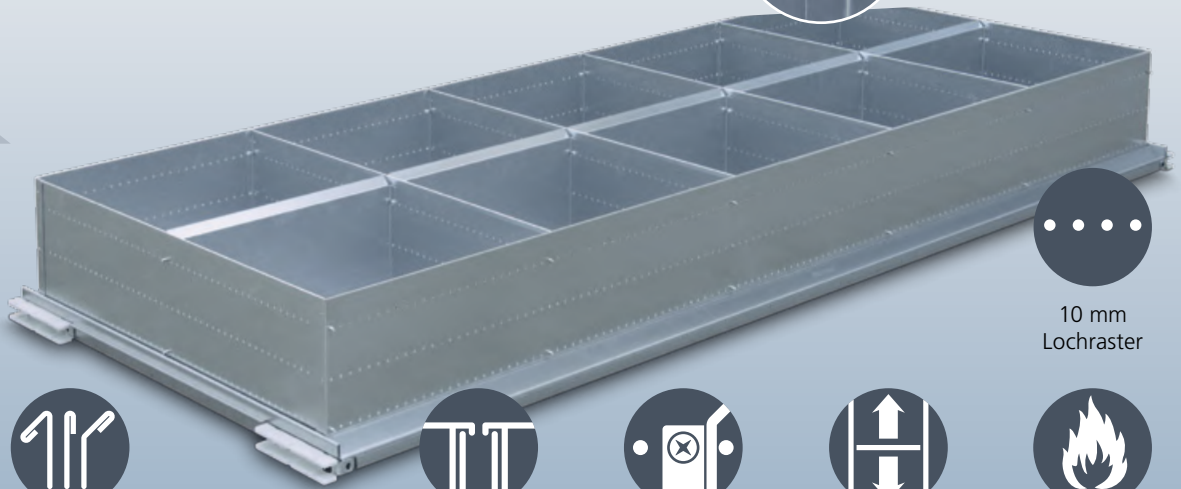

10 mm
Lochraster



Umgefalzte
Materialkanten



Verschiedene
Querteiler



Geeignet für
Hängemappen



Geschraubte
Verbindungen



Variable
Querteilung



Optimaler
Brandschutz

Beispielbelegung von Tablarern



2 Lagerfächer
für lange Lagergüter
durch 1 Querteiler



4 Lagerfächer
durch 1 Längsteiler
und 2 Querteiler



6 Lagerfächer
durch 2 Längsteiler
und 3 Querteiler



8 Lagerfächer
durch 3 Längsteiler
und 4 Querteiler



12 Lagerfächer
durch 5 Längsteiler
und 6 Querteiler



16 Lagerfächer
durch 7 Längsteiler
und 8 Querteiler

Viel Raum für die übersichtliche und sichere Bevorratung Ihres Lagerguts

Der solide Rahmen und die verschraubten Längs- und Querteiler sorgen für höchste Stabilität.

Aufgrund des durchgängigen 10 mm Lochrasters sind die Querteiler in der Tiefe variabel montierbar.

Für die Lagerung besonders langer Artikel lässt sich die Wanne auch komplett quer teilen.

Durch den Einsatz von 2 Längsteilern nebeneinander ist die Lagerung von Hängemappen möglich.

Die komplett aus verzinktem Stahlblech gefertigten Komponenten sind zur Vermeidung von Verletzungen an den außenliegenden Materialkanten umgefalzt.



Tablar mit abgewinkelten Querteilern zur Anbringung von Beschriftungen oder Magnetstreifen



Lassen Sie sich alle Eckdaten wie Gewicht, Lagervolumen, Flächenbelegung etc. mit Hilfe unseres Konfigurators ermitteln. Wir stellen Ihnen Ihre individuelle Tablarbestückung mit optimierter Nutzung und maximaler Effizienz zusammen.

KEK – perfekte Größen für die Tablarbelegung im Euronorm-Format

KEK 1510



KEK 2015



KEK 3020

KEK 4030



Auch mit
Sichtscheibe
oder Staub-
deckel
lieferbar

KEK Kunststoffbehälter sind exakt auf Europaletten-Maße abgestimmt, die vier Größen sind jeweils in Breite und Länge miteinander kombinierbar und so optimal für Lifttablare geeignet.

Aus schlagfestem und lebensmittelgeeignetem Polypropylen (PP) hergestellt und mit röhrenförmigen Ecken versehen, lassen sie sich leicht und sicher stapeln und erlauben extreme Traglasten (z.B. 650 kg Auflast für KEK 4030).

Beispielberechnungen für LTL 1280

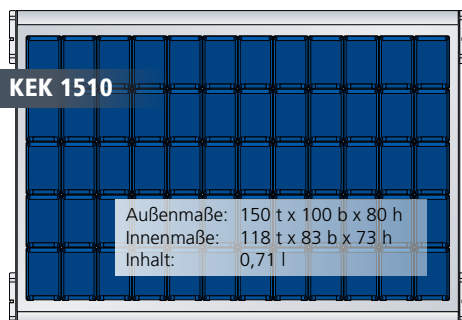

3.000 mm h = 12 Tablare à 60 Lagerkästen 150 x 100 mm
Gesamtkapazität: 720 Euronorm-Kunststoff-Lagerkästen

6.000 mm h = 32 Tablare à 60 Lagerkästen 150 x 100 mm
Gesamtkapazität: 1.920 Euronorm-Kunststoff-Lagerkästen

9.000 mm h = 52 Tablare à 60 Lagerkästen 150 x 100 mm
Gesamtkapazität: 3.120 Euronorm-Kunststoff-Lagerkästen

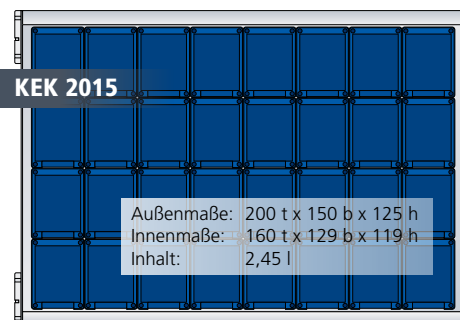

3.000 mm h = 12 Tablare à 32 Lagerkästen 200 x 150 mm
Gesamtkapazität: 384 Euronorm-Kunststoff-Lagerkästen

6.000 mm h = 32 Tablare à 32 Lagerkästen 200 x 150 mm
Gesamtkapazität: 1.024 Euronorm-Kunststoff-Lagerkästen

9.000 mm h = 52 Tablare à 32 Lagerkästen 200 x 150 mm
Gesamtkapazität: 1.664 Euronorm-Kunststoff-Lagerkästen

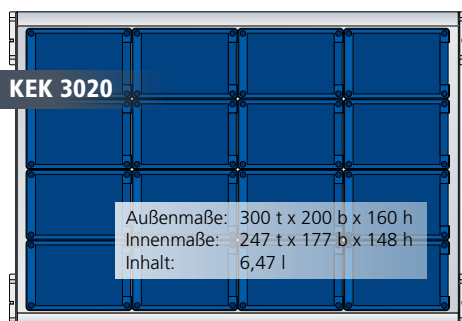

3.000 mm h = 12 Tablare à 16 Lagerkästen 300 x 200 mm
Gesamtkapazität: 192 Euronorm-Kunststoff-Lagerkästen

6.000 mm h = 32 Tablare à 16 Lagerkästen 300 x 200 mm
Gesamtkapazität: 512 Euronorm-Kunststoff-Lagerkästen

9.000 mm h = 52 Tablare à 16 Lagerkästen 300 x 200 mm
Gesamtkapazität: 832 Euronorm-Kunststoff-Lagerkästen

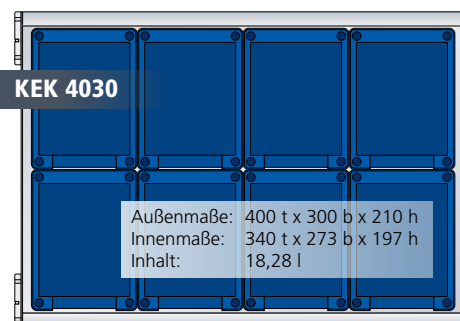

3.000 mm h = 12 Tablare à 8 Lagerkästen 400 x 300 mm
Gesamtkapazität: 96 Euronorm-Kunststoff-Lagerkästen

6.000 mm h = 32 Tablare à 8 Lagerkästen 400 x 300 mm
Gesamtkapazität: 256 Euronorm-Kunststoff-Lagerkästen

9.000 mm h = 52 Tablare à 8 Lagerkästen 400 x 300 mm
Gesamtkapazität: 416 Euronorm-Kunststoff-Lagerkästen



Kontaktieren Sie uns per Telefon, Fax oder Mail.

Für Ihre Anfrage oder Bestellung können Sie uns auch gerne ein Foto per Smartphone zusenden.

LTK – Lagerturmlösungen in kundenspezifischer Ausführung



Liftable mit Übergabestation und Transportwagen für extrem schwere, empfindliche Drehfutter in der Produktion eines Automobilherstellers



Aufbau eines kompletten Werkzeuglagers mit drei Lagertürmen in Sonderbreiten und 12 Metern Höhe im Zwischenraum von zwei Produktionshallen

Aufbau eines Lagers für Kunststoffspritzwerkzeuge und Vormaterialien mit Apfel LTK Lagerturmlösungen

Mit LTK Lagertürmen in Sonderbreiten und 12 Metern Bauhöhe sowie speziellen Tablarern mit 1.000 kg Tragkraft konnte ein professionelles Lagersystem für die Unterbringung von extrem schweren Werkzeugen realisiert werden.

In einem relativ kleinen Zwischenraum wurde mit den Lagertürmen in verstärkter Ausführung sowohl ein zentral positioniertes Lager wie auch ein optimal gelegener, überdachter Durchgang auf dem Betriebsgelände aufgebaut.

Kurze Wege, schnelle Zugriffszeiten und die ergonomisch günstige Arbeitshöhe sorgen nun für eine sichere, hocheffiziente Bereitstellung des gesamten Lagerguts.



HFG HENZEL Automotive GmbH

Mit Apfel Lagertürmen haben wir unser komplettes Werkzeuglager auf einer bisher ungenutzten Fläche zwischen Werkzeugbau und Produktion realisiert.

Die praxisorientierte Planung, der reibungslose Aufbau und die einwandfreie Funktion von Apfel Lagerturmlösungen haben uns voll überzeugt.

Hermann Amberg, Geschäftsführer



LTK Lagerturmlösungen in kundenspezifischer Ausführung: High-Performance-Systeme mit optimalem Produktnutzen

LTK Lagerturmlösungen bieten mit Sonderformaten, speziell konstruierten Tablarern, Übergabestationen und Transportwagen weit mehr als das Übliche.

Ob es um die Realisierung eines Bevorratungssystems für den Betriebsbedarf eines Kabelkonfektionierers, die Einlagerung von speziellen Werkzeugen eines Automobilherstellers oder den punktgenauen Zugriff auf sicherheitsrelevantes Lagergut geht – mit unseren individuell angefertigten Lagerturmlösungen erfüllen wir höchste Ansprüche an die nachhaltig einwandfreie Funktion und die Berücksichtigung aller sicherheitstechnisch relevanten Aspekte.

Realisieren Sie mit Apfel Ihr individuelles, auf Ihre Betriebszwecke angepasstes, intelligentes Lagerungssystem mit maximaler Effizienz und minimalem Platzbedarf.



Tandem-Lagerturm in ESD-Ausführung mit Ausgaben in zwei Stockwerken



Lifttablar mit Klappentechnik für die fehlerfreie, kontrollierte Entnahme mittels Lichtsignal zur Sicherstellung des Lagerbestandes (für alle Tablargrößen erhältlich)



Lifttablar mit Übergabestation und Transportwagen für Schleifscheiben



Kontaktieren Sie uns per Telefon, Fax oder Mail. Für Ihre Anfrage oder Bestellung können Sie uns auch gerne ein Foto per Smartphone zusenden.





LTL Lagerturmlösungen von Apfel



Optional mit Fotoerfassung



Fabrik 4.0 für die Hosentasche

LTL Lagerturmlösungen optional mit Bedienung per iPhone oder iPad und integrierter Online Fotodokumentation

Preise netto ab Werk, zzgl. gesetzlicher MwSt., Transport und Installation nicht enthalten. Maßangaben in mm. Änderungen vorbehalten.

Apfel GmbH · Gerhart-Hauptmann-Str. 56 · D-69221 Dossenheim
Tel. +49 (0) 62 21 / 87 61-0 · aktion@apfel-gmbh.de · www.apfel-gmbh.de

 **apfel**
Betriebseinrichtung die passt

LTL D 12/2019